

POSNET

posnet.com

Instrukcja obsługi

VERO



© POSNET Polska S.A.
ul. Muncypalna 33
02-281 Warszawa
posnet@posnet.com

Instrukcja obsługi

POSNET VERO 2.01

Wersja dokumentu 1.3

Uwaga: Instrukcja może ulec zmianie.

*Najnowsza wersja dokumentu dostępna jest na stronie internetowej
www.posnet.com.*

SPIS TREŚCI

WAŻNE INFORMACJE	5
ZAWARTOŚĆ OPAKOWANIA	5
ROLKI KASOWE.....	6
WYMIANA PAPIERU	6
CZYSZCZENIE GŁOWICY DRUKUJĄCEJ	7
NAPRAWA DRUKARKI	8
DATA I CZAS	8
CZASY KOMUNIKATÓW	8
PARAGONY I RAPORTY DOBOWE	8
ZASILANIE	9
KODY AUTORYZACJI.....	9
PODŁĄCZENIE DO SYSTEMU KOMPUTEROWEGO	9
ZEROWANIE PAMIĘCI OPERACYJNEJ	10
KONFIGURACJA PORTÓW I FUNKCJI KOMUNIKACYJNYCH	10
INFORMACJE ZWIĄZANE Z OCHRONĄ ŚRODOWISKA	10
SŁOWNICZEK	12
STAWKI PTU	12
TRYBY PRACY	12
TRYB NIEFISKALNY.....	12
TRYB FISKALNY	12
TRYB TYLKO DO ODCZYTU	12
FISKALIZACJA	13
RAPORT FISKALNY DOBOWY	13
RAPORT OKRESOWY	13
RAPORT MIESIĘCZNY	13
RAPORT ROZLICZENIOWY	14
RAPORT ZDARZEŃ	14
TOWAR ZABLOKOWANY	14
PAMIĘĆ FISKALNA	14
CZAS BEZCZYNNOŚCI	15
TOTALIZERY	15
PAMIĘĆ CHRONIONA	15
REPOZYTORIUM	15
PODPIS CYFROWY	15
ZAWARTOŚĆ ELEKTRONICZNA.....	16

DANE TECHNICZNE I WARUNKI ZNAMIONOWE UŻYTKOWANIA	17
KONSTRUKCJA DRUKARKI	19
GŁÓWNE ELEMENTY URZĄDZENIA	19
PANEL OPERATORA	20
<i>Klawiatura</i>	20
MECHANIZM DRUKUJĄCY	21
WYMIANA PAPIERU	21
WYŚWIETLACZ KLIENTA/OPERATORA	22
ZŁĄCZA.....	23
ZASILANIE / AKUMULATOR	24
MENU DRUKARKI	25
SPOSÓB PORUSZANIA SIĘ PO MENU DRUKARKI	25
BLOKADA KLAWIATURY	26
MAPA FUNKCJI MENU.....	27
POZYCJE MENU O OGRANICZONYM DOSTĘPIE	28
RAPORTY	29
RAPORT FISKALNY DOBOWY	29
RAPORT OKRESOWY	30
<i>Raport wg numerów</i>	31
<i>Raport wg dat</i>	31
<i>Raport pełny i podsumowanie</i>	32
RAPORT MIESIĘCZNY	32
RAPORT ZDARZEŃ	33
<i>Raport wg numerów</i>	34
<i>Raport wg dat</i>	35
<i>Typ raportu</i>	35
<i>Raport pełny i podsumowanie</i>	36
RAPORT SERWISOWY.....	36
RAPORT KONFIGURACJI	37
RAPORT WEJŚCIA/WYJŚCIA	38
RAPORT TOWARÓW ZABLOKOWANYCH	38
RAPORT GRAFIK.....	39
RAPORT ONLINE	40
RAPORT EPARAGONU	41
KONFIGURACJA.....	42
PARAMETRY OGÓLNE	42
<i>Data i czas</i>	42

<i>Kody autoryzacji</i>	44
<i>Czas wyłączenia</i>	46
<i>Rozliczanie rabatu procentowego</i>	48
<i>Konfiguracja raportu dobowego</i>	49
<i>Blokada klawiatury</i>	50
<i>Resetuj komunikaty</i>	50
<i>Waluta ewidencyjna</i>	51
<i>Weryfikacja na żądanie</i>	56
<i>Połącz z repozytorium</i>	57
<i>Aktualizacja</i>	58
KONFIGURACJA POŁĄCZEŃ.....	60
<i>Usługi PC</i>	60
<i>TCP/IP</i>	63
<i>Porty komunikacyjne</i>	66
<i>eParagon</i>	68
KONFIGURACJA SPRZĘTU	70
<i>Wyświetlacz</i>	70
<i>Wydruk</i>	74
<i>Konfiguracja noża</i>	77
<i>Sygnalizacja dźwiękowa</i>	77
<i>Szuflada</i>	79
<i>Zasilanie</i>	80
<i>Identyfikatory</i>	82
PAMIĘĆ CHRONIONA	84
OSTATNIE DOKUMENTY	84
ZAWARTOŚĆ PAMIĘCI	84
POJEMNOŚĆ PAMIĘCI	86
GRAFIKI NA WYDRUKACH	86
INFORMACJE DODATKOWE	88
FORMATKI WYDRUKÓW NIEFISKALNYCH	88
OBLICZENIA	88
PROTOKÓŁ KOMUNIKACYJNY	88
OPIS SYTUACJI AWARYJNYCH	89
BŁĘDY ZWIĄZANE Z WYDRUKIEM	89
BŁĘDY APLIKACJI ZWIĄZANE Z RTC	90
BŁĘDY ZWIĄZANE ZE ZWORĄ SERWISOWĄ.....	90
BŁĘDY ZWIĄZANE Z OBSŁUGĄ PAMIĘCI FISKALNEJ	90
BŁĘDY FATALNE PAMIĘCI FISKALNEJ	91

BŁĘDY ZWIĄZANE Z PAMIĘCIĄ CHRONIONĄ.....	92
HOMOLOGACJE I CERTYFIKATY	94

WAŻNE INFORMACJE

Korzystanie z niniejszej instrukcji

Każde zagadnienie opisane jest w instrukcji w taki sposób, aby w razie potrzeby, czytelnik mógł w prosty sposób znaleźć potrzebne informacje w innych częściach.

Sposób prezentacji informacji



Takim symbolem oznaczone są informacje istotne z punktu widzenia bezpiecznego użytkowania urządzenia. Zaleca się uważne ich czytanie.



Takim symbolem oznaczone są przydatne wskazówki. Dzięki nim można poznać szybsze i bardziej uniwersalne sposoby pracy.

ZAWARTOŚĆ OPAKOWANIA

W opakowaniu znajdują się:

- drukarka fiskalna POSNET VERO,
- kabel USB,
- płyta CD zawierająca:
 - POP – program odczytu pamięci,
 - sterowniki USB,
 - instrukcję obsługi.
- instrukcja QuickStart,
- instrukcja QuickOnLine,
- książka serwisowa,
- karta gwarancyjna.



Najnowsze wersje programów użytkowych oraz instrukcji obsługi znajdują się również na stronie www.posnet.com.

ROLKI KASOWE

Zaleca się używanie oryginalnego papieru termicznego polecanego przez firmę Posnet. Używanie innego papieru niż oryginalny może doprowadzić do uszkodzenia głowicy mechanizmu drukującego i znacznie zmniejszyć jakość wydruków.



Korzystanie z papieru niespełniającego wymagań określonych przez producenta powoduje utratę gwarancji.

Ponadto, papier nieodpowiadający warunkom technicznym nie gwarantuje zachowania treści wydruków przez okres 5 lat.

WYMIANA PAPIERU

Nie wolno wyciągać ręcznie papieru z komory mechanizmu drukującego, gdy pokrywa dociskająca głowicę (papier) do wałka jest opuszczona – grozi to uszkodzeniem mechanizmu.



W sytuacji innej niż uruchomienie (włączenie) drukarki lub wydruk, brak papieru spowodowany wyjęciem rolki, nie jest zgłaszany komunikatem.

Papier należy wymieniać w momencie pojawienia się zabarwionej krawędzi. Opis wymiany papieru znajduje się w rozdziale „[Wymiana papieru](#)”.



Niebezpieczeństwo poparzenia!
Głowica mechanizmu drukującego i jej okolice podczas drukowania mogą szybko nagrzać się do wysokiej temperatury. Nie należy dotykać głowicy drukującej i jej bezpośrednich okolic!



Niebezpieczeństwo zranienia!
Okolice mechanizmu drukującego zawierają ostre, metalowe krawędzie. Aby uniknąć zranienia, zalecana jest ostrożność podczas czynności wymiany papieru oraz obrywania wydrukowanego paragonu.

CZYSZCZENIE GŁOWICY DRUKUJĄCEJ

Jeżeli powierzchnia głowicy drukującej jest zabrudzona, należy ją wyczyścić, by nie doprowadzić do uszkodzenia głowicy. Należy przestrzegać następującej instrukcji:

- Nie należy czyścić głowicy bezpośrednio po intensywnym wydruku z uwagi na ryzyko poparzenia!
- Wyłączyć zasilanie urządzenia.
- Otworzyć pokrywę komory papieru.
- Usunąć wstęgę papieru.
- Delikatnie oczyścić głowicę termiczną przy użyciu bawełnianego wacika nasączonego alkoholem etylowym lub izopropylowym (patrz rysunek).



Do czyszczenia nie używać innych płynów, zwłaszcza rozpuszczalników oraz twardych, szorstkich lub ostrych narzędzi z uwagi na ryzyko uszkodzenia mechanizmu drukującego.

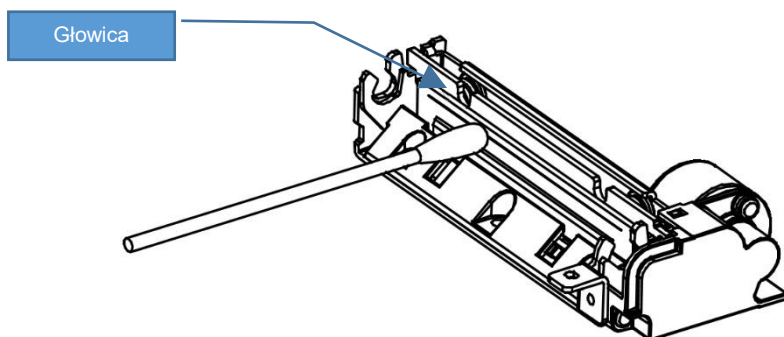

Czyszczenie linijki termicznej mechanizmu drukującego.

Powyższy rysunek jest poglądowy – wygląd mechanizmu drukującego może być różny w zależności od wyboru mechanizmu.

- Po całkowitym wyschnięciu głowicy założyć wstęgę papieru i zamknąć pokrywę.



Producent nie ponosi odpowiedzialności za uszkodzenia mechanizmu drukującego powstałe w wyniku nieumiejętnego czyszczenia głowicy drukującej. W przypadku wątpliwości, należy skontaktować się z serwisem producenta.

NAPRAWA DRUKARKI

Z wyjątkiem czynności opisanych w niniejszej instrukcji nigdy nie należy wykonywać samodzielnie napraw drukarki. Powinny one być zlecone serwisowi autoryzowanemu przez Posnet. Pracownik serwisu musi posiadać wystawioną na jego nazwisko, ważną legitymację. Osobom niepowołanym nie wolno, pod groźbą utraty gwarancji, naruszać plomby zabezpieczającej drukarkę.

DATA I CZAS

Użytkownik drukarki może samodzielnie zmienić czas, zgodnie z obowiązującymi przepisami, jednakże ręczna zmiana czasu może skutkować zakłóceniami komunikacji z CRK. Czas może być zmieniany po raporcie dobowym, a przed rozpoczęciem sprzedaży, bez ograniczeń, jeśli chodzi o liczbę zmian, natomiast suma wykonanych zmian nie może przekroczyć +/- 2 godzin. Warunkiem jest dostęp do internetu. Przed rozpoczęciem sprzedaży należy upewnić się, czy data i czas zegara drukarki są prawidłowe, jeżeli nie ma możliwości wykonania synchronizacji czasu, W przypadku rozbieżności większej niż 2 godziny konieczny jest kontakt z serwisem.

CZASY KOMUNIKATÓW

Jako że drukarka POSNET Vero posiada utrudniony dostęp do klawiatury, użytkownik może własnoręcznie ustawić czasy wyświetlania poszczególnych typów komunikatów (informacyjnych, potwierdzeń operacji, o błędach, zwykłych i o zwrzse serwisowej), które będą występować podczas użytkowania urządzenia. Możliwe jest też użycie dedykowanych ustawień czasu wyświetlania komunikatów.

PARAGONY, FAKTURY I RAPORTY DOBOWE

Każda transakcja powinna zakończyć się wydrukowaniem dokumentu sprzedaży (paragonu lub faktury), który zgodnie z przepisami należy wręczyć osobie kupującej. Drukarka POSNET VERO umożliwia wygenerowanie elektronicznej wersji paragonu, która wysyłana jest na odpowiednio skonfigurowany serwer e-paragonów. Każdy dzień pracy (sprzedaży) należy zakończyć wykonaniem raportu dobowego.

ZASILANIE



Pod groźbą utraty gwarancji należy stosować wyłącznie zasilacz zewnętrzny dołączony do drukarki. Korzystanie z innych zasilaczy może spowodować uszkodzenie drukarki. Nie wolno odłączać zasilania w trakcie drukowania paragonów.



Należy upewnić się, że urządzenie podłączone jest do instalacji energetycznej, która jest zabezpieczona przed zwarcieniem poprzez zastosowanie bezpiecznika w instalacji zasilania sieciowego pomieszczenia, w którym urządzenie jest eksploatowane!

Drukarka POSNET VERO jest wyposażona w wewnętrzny akumulator, niemniej zaleca się pracę z podłączonym na stałe zasilaniem zewnętrznym. W pełni naładowany akumulator zapewnia wydruk minimum 6 tysięcy linii (bez podłączenia zasilania zewnętrznego).

Nie należy doprowadzać do pełnego rozładowania akumulatora, ponieważ w takim przypadku jego ładowanie może trwać nawet do 5 – 6 godzin.



Całkowite odłączenie zewnętrznego zasilania następuje po wyjęciu wtyku zasilacza z gniazda sieciowego. Gniazdo to powinno znajdować się w pobliżu drukarki, w łatwo dostępnym miejscu.

KODY AUTORYZACJI

Nowa drukarka wymaga wprowadzenia kodu autoryzacji.

Jeżeli nie zostanie on wprowadzony, drukarka zablokuje się po 30 dniach od rozpoczęcia pracy (od momentu pierwszego zaprogramowania nagłówka). Jeżeli nie został podany bezterminowy kod autoryzacyjny, bezpośrednio po włączeniu urządzenia wyświetlana jest informacja o liczbie dni pracy do momentu zablokowania. Po wprowadzeniu bezterminowego kodu, taka informacja nie jest wyświetlana.



Kod autoryzacji należy uzyskać od sprzedawcy urządzenia. Wprowadzenie kodu może być wymagane po niektórych naprawach wykonywanych przez serwis.

PODŁĄCZENIE DO SYSTEMU KOMPUTEROWEGO



Niedopuszczalne są próby łączenia drukarki z systemem komputerowym po portach szeregowych (COM), gdy urządzenia są włączone do sieci.

ZEROWANIE PAMIĘCI OPERACYJNEJ

Zerowanie pamięci operacyjnej może być skutkiem błędnego działania urządzenia. Może powodować utratę niektórych danych. Jeżeli pojawił się wydruk zatytułowany ZEROWANIE RAM, należy wezwać serwis.

KONFIGURACJA PORTÓW I FUNKCJI KOMUNIKACYJNYCH

Aby drukarka mogła współpracować z komputerem lub innymi urządzeniami, niezbędne jest prawidłowe skonfigurowanie parametrów portów komunikacyjnych i przypisanie ich do odpowiednich usług.

Konfiguracja portów dostępna jest w menu „[Porty komunikacyjne](#)” (opis konfiguracji portów jest w rozdziale „[Porty komunikacyjne](#)”):

2 Konfiguracja → 2 Konfiguracja połączeń → 3 Porty komunikacyjne

Konfiguracja TCP/IP dostępna jest w menu „[TCP/IP](#)” (opis konfiguracji portu TCP/IP jest w rozdziale „[TCP/IP](#)”):

2 Konfiguracja → 2 Konfiguracja połączeń → 2 TCP/IP

Przypisanie portów do usług jest realizowane na pozycji „[Usługi PC](#)” (opis przypisania portów jest w rozdziale „[Usługi PC](#)”):

2 Konfiguracja → 2 Konfiguracja połączeń → 1 Usługi PC.

INFORMACJE ZWIĄZANE Z OCHRONĄ ŚRODOWISKA

Dotyczy krajów Unii Europejskiej i pozostałych krajów europejskich z wydzielonymi systemami zbierania odpadów.

Zgodnie z treścią rozdziału 2 Obowiązki wprowadzającego zużyty sprzęt art.14 ustawy z 11.09.2015 r. o zużytym sprzęcie elektrycznym i elektronicznym DZ U 2015 poz. 1688, należy postępować w sposób opisany poniżej.



Pozbywanie się zużytych baterii i akumulatorów.

Ten produkt może zawierać baterie lub akumulatory. W takim przypadku symbol umieszczony na bateriach lub akumulatorach oznacza, że nie należy ich wyrzucać razem z innymi odpadami z gospodarstwa domowego. Zamiast tego należy przekazać je do odpowiedniego punktu zbierania odpadów w celu utylizacji. Baterie

i akumulatory nie zawierają rtęci, kadmu ani ołowiu w ilościach wyższych niż określone w dyrektywie 2006/66/EC dotyczącej baterii i akumulatorów.



Pozbywanie się starego sprzętu elektrycznego i elektronicznego.

Ten symbol oznacza, że niniejszy produkt nie może być traktowany jak zwykły odpad z gospodarstwa domowego. Zamiast tego należy go przekazać do odpowiedniego punktu zbierania odpadów w celu ponownego użycia części elektrycznych i elektronicznych. Wielokrotne użycie materiałów pozwala oszczędzić zasoby naturalne.

Pozbywając się tego produktu i baterii lub akumulatora we właściwy sposób, można zapobiec potencjalnym negatywnym konsekwencjom, jakie mogłyby mieć nieprawidłowe przetwarzanie takich odpadów dla środowiska i ludzkiego zdrowia. Szczegółowe informacje na temat utylizacji baterii, akumulatora lub produktu można uzyskać kontaktując się z odpowiednim organem władz, służbami zajmującymi się utylizacją odpadów lub sklepem, w którym został zakupiony produkt.



Firma Posnet nie ponosi odpowiedzialności za uszkodzenia drukarki spowodowane niewłaściwym zasilaniem, umieszczeniem w warunkach narażających ją na oddziaływanie silnych pól elektrostatycznych, w silnym polu elektromagnetycznym lub w pobliżu substancji promieniotwórczych oraz za ewentualne roszczenia karno – skarbowe ze strony Skarbu Państwa wobec podatnika – użytkownika drukarki, wynikające z niewłaściwej eksploatacji i nieprzestrzegania wymagań podanych w niniejszej instrukcji.



**Drukarka fiskalna przeznaczona jest do pracy na wysokościach do 2000 m n.p.m.
Drukarka fiskalna powinna być ustawiona na stabilnej i sztywnej powierzchni.
Drukarka fiskalna należy do kategorii sprzętu komercyjnego lub przemysłowego, który powinien być zainstalowany w miejscach, gdzie zwykle przebywają tylko osoby dorosłe.**

SŁOWNICZEK

STAWKI PTU

W urządzeniach fiskalnych stawki PTU (VAT) są definiowane i zapisywane do pamięci fiskalnej po raz pierwszy po fiskalizacji urządzenia i mogą być zmieniane w trakcie jego użytkowania (maksimum 30 razy).

TRYBY PRACY

Urządzenie może pracować w jednym z trzech trybów pracy:

- niefiskalnym,
- fiskalnym,
- tylko do odczytu.

TRYB NIEFISKALNY

Tryb, w którym urządzenie pracuje do momentu fiskalizacji. Jest wykorzystywany w celach szkoleniowych. Nie są w nim realizowane zapisy w pamięci fiskalnej. Każdy wydruk generowany w tym trybie jest NIEFISKALNY. W tym trybie pracy dane nie są przesyłane do repozytorium. Raporty okresowe nie zawierają danych sprzedaży.

TRYB FISKALNY

Tryb, w którym urządzenie pracuje od momentu fiskalizacji. Każda dokonana sprzedaż jest rejestrowana w pamięci fiskalnej i chronionej, potwierdzana PARAGONEM FISKALNYM lub FAKTURĄ. Wykonanie RAPORTU FISKALNEGO DOBOWEGO powoduje zapis danych do pamięci fiskalnej. W tym trybie dane są wysyłane do repozytorium.

TRYB TYLKO DO ODCZYTU

Tryb, w którym możliwe jest tylko wykonywanie wydruków z pamięci chronionej, raportów okresowych i raportów zdarzeń. Sprzedaż oraz wykonywanie wydruków niefiskalnych są zablokowane. Przejście w tryb tylko do odczytu może być spowodowane:

- wykonaniem raportu rozliczeniowego,
- wykonaniem 1830 raportów dobowych,
- wystąpieniem 200 zerowań RAM,

- wystąpieniem 25260 zdarzeń,

FISKALIZACJA

Proces polegający na przełączeniu drukarki w tryb pracy fiskalnej. Fiskalizacji może dokonać wyłącznie autoryzowany przez Posnet przedstawiciel serwisu.

Do przeprowadzenia fiskalizacji konieczne są następujące dane:

- nagłówek (nazwa i adres siedziby firmy, miejsce instalacji drukarki),
- stawki PTU,
- NIP,
- dane serwisu,
- dane serwisanta.



Podanie niewłaściwych danych może doprowadzić do konieczności wymiany pamięci fiskalnej i chronionej.

RAPORT FISKALNY DOBOWY

Podstawowy raport fiskalny, który należy wykonywać na zakończenie każdego dnia, w którym nastąpiła sprzedaż. Na raporcie dobowym zawarte są informacje będące podstawą do rozliczenia podatkowego.

RAPORT OKRESOWY

Umożliwia odczyt informacji zapisanych w pamięci fiskalnej w danym przedziale czasu. Zawiera wszystkie raporty dobowe zapisane w pamięci fiskalnej w podanym okresie oraz ich podsumowanie. Wyróżniane są dwa typy raportu (w obu formach jest to raport fiskalny):

- pełny,
- podsumowanie.

RAPORT MIESIĘCZNY

Odmiana raportu okresowego umożliwiająca odczyt informacji za dany miesiąc.

Wyróżniane są dwa typy raportu (w obu formach jest to raport fiskalny):

- Pełny,
- Podsumowanie.

RAPORT ROZLICZENIOWY

Specjalna forma raportu okresowego. Pierwszy raport tego typu (raport zamykający) wykonywany jest w przypadku zakończenia fiskalnego trybu pracy urządzenia, w obecności pracownika Urzędu Skarbowego, przedstawiciela serwisu i właściciela urządzenia. Raport zawiera informacje zapisane w pamięci fiskalnej, od daty fiskalizacji drukarki do daty przejścia w tryb tylko do odczytu. Wyróżniane są dwa typy raportu (w obu formach jest to raport fiskalny):

- Pełny,
- Podsumowanie.

RAPORT ZDARZEŃ

Zawiera zdarzenia zapisane w pamięci fiskalnej w danym przedziale czasu lub zakresie raportów dobowych. Raport można wykonać dla wszystkich lub wybranego rodzaju zdarzeń. Wyróżniane są dwa typy raportu:

- Pełny (**fiskalny**),
- Podsumowanie (**niefiskalny**).

TOWAR ZABLOKOWANY

Zgodnie z wymogami Ministerstwa Finansów drukarka kontroluje zmiany stawki PTU dla każdego towaru, który znajduje się w bazie towarowej (pamięci) drukarki. Towar, dla którego stawkę PTU obniżono, jest zablokowany w tej stawce, tzn. nie można go sprzedać w stawce wyższej. Zmiana stawki PTU dla towaru z wartościowej (np. 0,00%) na sprzedaż zwolnioną jest traktowana jako jej obniżenie.

PAMIĘĆ FISKALNA

Elektroniczna pamięć umieszczona wewnątrz urządzenia, w której zapisywane są m.in. informacje o wykonanej sprzedaży, zdarzenia, wszystkie raporty dobowe wykonywane przez drukarkę. Urządzenie trwale zawarte w drukarce, zawierające elektroniczny nośnik danych, umożliwiające:

- a) jednokrotny i niezmienny zapis danych pod bezpośrednią kontrolą programu pracy drukarki, które są nieusuwalne bez zniszczenia urządzenia,
- b) wielokrotny odczyt tych danych.

CZAS BEZCZYNNOSCI

Czas, w którym nie został naciśnięty żaden klawisz drukarki, nie odebrała ona żadnego polecenia protokołu komunikacyjnego i nie wykonywała żadnej operacji.

TOTALIZERY

Wewnętrzne liczniki urządzenia, w których przechowywane są informacje o sprzedaży w poszczególnych stawkach podatkowych (A, ..., G), liczbie wystawionych paragonów i faktur, liczbie i kwocie anulowanych paragonów i faktur, itp. Totalizery są zerowane po wykonaniu raportu dobowego.

PAMIĘĆ CHRONIONA

Urządzenie zawarte trwale w drukarce, zawierające elektroniczny nośnik danych, umożliwiające zapis i odczyt dokumentów fiskalnych i нефiskalnych emitowanych przez drukarkę pod bezpośrednią kontrolą programu pracy drukarki, w sposób uniemożliwiający ich zmianę bez wykrycia tego zdarzenia w trakcie weryfikacji zapisów z zawartością pamięci fiskalnej.

REPOZYTORIUM

System informatyczny w rozumieniu ustawy, prowadzony przez Szefa Krajowej Administracji Skarbowej, którego zasadniczym celem jest odbieranie i gromadzenie danych przekazywanych przez urządzenia rejestrujące i komunikacja z urządzeniami rejestrującymi w zakresie niezbędnym do ich konfiguracji oraz realizowanie innych zadań dla celów kontrolnych i analitycznych.

PODPIS CYFROWY

Dane dołączone do danych lub ich przekształcenie kryptograficzne w rozumieniu normy ISO 7498-2:1989, które pozwala odbiorcy danych udowodnić pochodzenie danych i zabezpieczyć je przed fałszerstwem.

ZAWARTOŚĆ ELEKTRONICZNA

Zawartość, kolejno, wszystkich pól dokumentów emitowanych przez urządzenie i przesyłanych do repozytorium - z wyłączeniem znaczników tych pól i elementów graficznych.

DANE TECHNICZNE I WARUNKI ZNAMIONOWE UŻYTKOWANIA

Znamionowe napięcie zasilania:	5V/2A
Wymiary sprzętu (szerokość x wysokość x głębokość)	124 x 96 x 159 [mm] wersja z wyświetlaczem zewnętrznym.
Masa sprzętu	0,47 kg bez papieru. 0,65 kg z papierem.
Zakres temperatur pracy	5 – 40°C
Zakres wilgotności maksymalny:	20 - 85 %RH zalecany: 30-85 %RH
Zakres kondensacji pary wodnej:	bez możliwości kondensacji
Mechanizm drukujący	LTPD245 SEIKO Mechanizm termiczny. Typ wydruku: mieszany (znakowo - graficzny).
Szerokość rolki kasowej	57 mm
Liczba znaków w linii wydruku	do 40
Liczba znaków nazwy towaru	do 80
Wyświetlacz klienta/operatora	Wyświetlacz graficzny 192x64 px
Interfejsy/typ	<ol style="list-style-type: none"> 1. USB, Karta sieciowa USB (NET) 2. POSNET Multiport 3: <ol style="list-style-type: none"> 2.1 COM, 2.2 USB, 2.3 Karta sieciowa USB (NET), 2.4 Interfejs sterowania szufladą kasową. <p>Interfejs USB wymieniony w punktach 1 i 2.2 to fizycznie ten sam interfejs dostępny wymiennie przez dwa złącza. Interfejsy wymienione w punktach 1 i 2.1 i 2.2 obsługują wymiennie następujące protokoły komunikacyjne:</p> <ul style="list-style-type: none"> • komunikacja z komputerem (protokoły: POSNET, THERMAL), • odczyt/modyfikacja konfiguracji, • sprzedaż, • odczyt danych z pamięci chronionej i fiskalnej,

	<ul style="list-style-type: none"> • monitor transakcji (wideomonitoring), USB (NET): • komunikacja z komputerem, • odczyt/modyfikacja konfiguracji, • sprzedaż, • odczyt danych z pamięci chronionej i fiskalnej, • monitor transakcji (wideomonitoring) • synchronizacja czasu, • wymiana certyfikatów, • fiskalizacja, • komunikacja z repozytorium, • aktualizacja oprogramowania, • wysyłka e-paragonów na serwer e-paragonów.
Stawki podatkowe	7 programalnych stawek (A,...,G).
Zakres ceny jednostkowej BRUTTO	0,01 - 99999999,99
Maksymalny obrót w danej stawce podatkowej	499999999,99
Maksymalna kwota transakcji	99999999,99
Maksymalna ilość pozycji na paragonie	500
Przeznaczenie sprzętu	Drukarka przeznaczona do ewidencji sprzedaży towarów i usług bez stosowania szczególnych wymogów trybu rejestrowania sprzedaży.



Niniejszy wyrób jest zgodny z wymaganiami dyrektyw nowego podejścia w zakresie kompatybilności elektronicznej (dyrektywa 2014/30/UE) oraz w zakresie bezpieczeństwa użytkowania (2014/35/UE). W celu zapewnienia odpowiednich warunków pracy wymagane jest, aby urządzenia współpracujące z wyrobem (komputer, monitor, itp.) posiadały oznaczenie CE.

KONSTRUKCJA DRUKARKI

GŁÓWNE ELEMENTY URZĄDZENIA

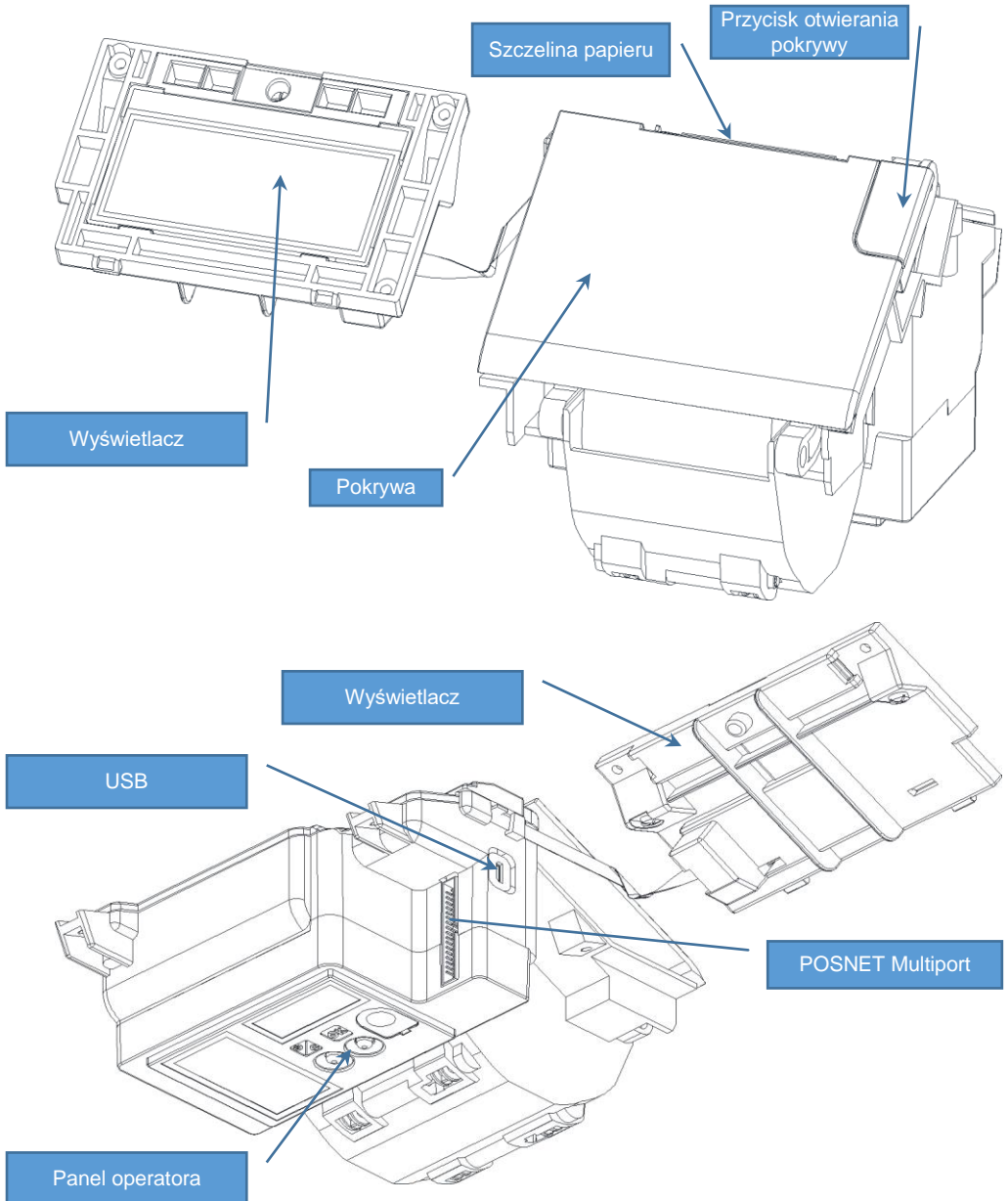

PANEL OPERATORA

Drukarka Posnet VERO jest wyposażona w przyciski umożliwiające wykonywanie podstawowych operacji, takich jak: konfiguracja urządzenia, testy i wykonywanie raportów. Ze względu na specyfikę działania urządzenia dostęp do przycisków jest utrudniony.

Klawiatura

Klawisz	Oznaczenie w instrukcji	Funkcje
---------	-------------------------	---------

OK [OK]

- Zatwierdzenie wybranej funkcji.
- Zatwierdzenie wpisanych danych.
- Podczas wpisywania dat lub numerów oraz przy zmianie czasu w drukarce umożliwia zmianę pozycji wpisywania (w prawo).
- W sekwencji klawiszy (**[C]**, **[OK]**) powoduje zablokowanie lub odblokowanie klawiatury.

C|⏻ [C]

- Poruszanie się po menu – szybkie jednorazowe kliknięcia.
- Przytrzymanie wciśniętego klawisza przez około 1 sekundy:
 - Rezygnacja z wyboru funkcji i przejście do wyższego poziomu menu,
 - Jeżeli komunikat nie mieści się na jednym ekranie – wyświetlenie poprzedniego ekranu.
 - Podczas wpisywania dat lub numerów oraz przy zmianie czasu w drukarce umożliwia zmianę pozycji wpisywania (w lewo).
 - Wyświetlanie dalszej części komunikatu.
- Zmiana wartości na pozycji o 1 w dół – szybkie kliknięcie.
- Kasowanie błędów.
- W sekwencji klawiszy (**[C]**, **[OK]**) powoduje zablokowanie lub odblokowanie klawiatury.
- Wyłączenie urządzenia – przytrzymanie wciśniętego klawisza przez około 3 sekundy.
- Włączenie urządzenia – szybkie jednorazowe naciśnięcie.

MECHANIZM DRUKUJĄCY

Drukarka VERO wyposażona jest w wysokiej jakości mechanizm drukujący, dostosowany do papieru o szerokości 57mm.

WYMIANA PAPIERU

Poniżej przedstawiono procedurę wkładania papieru do drukarki.



W przypadku wymiany rolek w trakcie eksploatacji drukarki, należy pamiętać o tym, aby z komory papieru usunąć pustą gilzę po zużytej rolce.



Stosowanie materiałów eksploatacyjnych zalecanych przez Posnet przedłuża żywotność mechanizmów drukujących. Rolki papieru należy wkładać do drukarki w taki sposób, aby odwinięty kawałek wychodził od spodu rolki (zgodnie z rysunkami). W przypadku niewłaściwego założenia papieru wydruk będzie niewidoczny.

1. Nacisnąć przycisk otwierania tak, aby pokrywa odskokczyła. Otworzyć pokrywę.
2. Umieścić rolkę w komorze papieru.

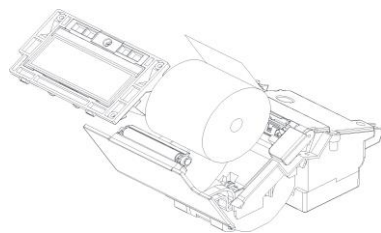
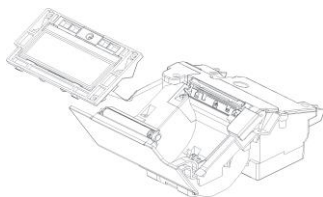

3. Wysunąć końcówkę papieru. Końcówkę papieru należy wysunąć tak, aby kilka jej centymetrów wystawało z obudowy.

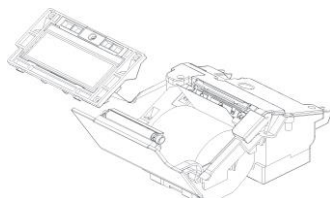

4. Zamknąć pokrywę drukarki.

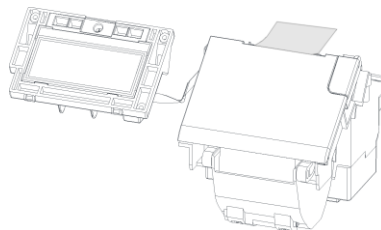

WYŚWIETLACZ KLIENTA/OPERATORA

Drukarka POSNET VERO wyposażona jest w graficzny wyświetlacz klienta/operatora z możliwością ustawienia kontrastu i podświetlenia (patrz: „[Wyświetlacz](#)”). Wyświetlacz pozwala na prezentowanie takich danych jak:

- suma do zapłaty,
- reszta,
- nazwa towaru/usługi,
- cena,
- ilość towaru,
- itp.



Sposób wyświetlania tych danych zależy w dużym stopniu od programu sprzedaży, z którym ma współpracować drukarka.

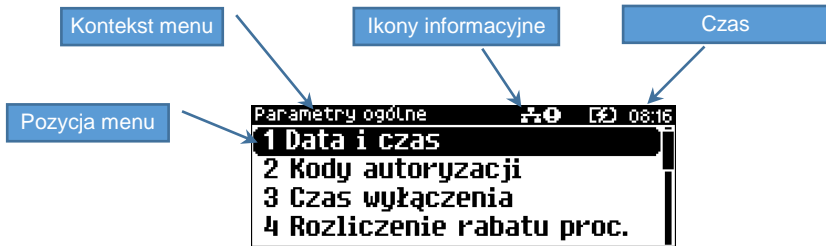

Ikona	Opis
	Przedstawia poziom naładowania akumulatora. Ikona zmienia się wraz z poziomem rozładowania akumulatora. Gdy akumulator jest na skraju wyczerpania ikona miga.
	Trwa ładowanie akumulatora.
	Wystąpił błąd akumulatora lub brak akumulatora.
	Akumulator jest naładowany i podłączony do zasilania.
	Świeci, gdy: <ul style="list-style-type: none">• w sekwencji przesłanej z komputera wystąpił błąd,• wystąpił błąd lub uszkodzenie drukarki,• drukarka jest w trybie OFF-LINE (urządzenie jest w menu).



Przedstawia brak połączenia z repozytorium.
Jest wyświetlana, gdy nastąpi nieudana próba przekazu danych do repozytorium i gaśnie po przekazaniu tych danych..



Jest wyświetlana, gdy w sytuacji braku przekazu danych do repozytorium, nastąpi pobieranie aktualizacji oprogramowania.



Jest wyświetlana, gdy jest aktywna karta sieciowa USB. Gdy kabel USB jest odłączony, ikona pulsuje.

ZŁĄCZA

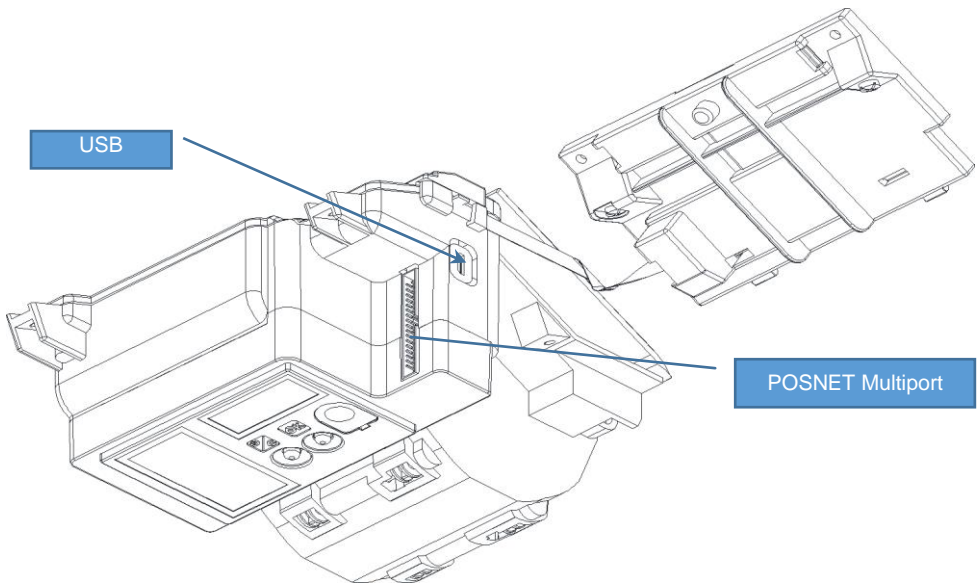

ZASILANIE / AKUMULATOR

W drukarce POSNET VERO zastosowano bezobsługowe baterie akumulatorów. Zaleca się pracę z podłączonym na stałe zasilaczem sieciowym.

Bateria akumulatorów 'doładowywana' jest po podłączeniu zasilacza zewnętrznego, w sposób automatyczny, cyklicznie, zgodnie ze specjalnym algorytmem zapisanym w oprogramowaniu drukarki. Pozwala to na utrzymanie wysokiego poziomu energii w akumulatorach i zapewnia możliwość pracy drukarki w przypadku braku zewnętrznego napięcia zasilającego.

Maksymalna moc pobierana przez drukarkę z hosta USB to 2,5W.

Jeżeli przez określony w konfiguracji czas drukarka nie odbierze żadnej informacji po łączu komunikacyjnym, nie będzie w stanie drukowania oraz nie zostanie naciśnięty żaden klawisz klawiatury, nastąpi wyłączenie urządzenia.

Czas wyłączenia (bezczynności, po której nastąpi wyłączenie) można regulować w menu (patrz rozdział Parametry ogólne - Czas wyłączenia).



Do momentu przejścia drukarki w stan pełnej gotowości do pracy, znaki otrzymywane po łączu komunikacyjnym są tracone.

MENU DRUKARKI

Drukarka POSNET VERO umożliwia wykonywanie wielu operacji z poziomu menu, między innymi:

- raportów,
- zmian ustawień konfiguracji (ustawianie godziny, parametrów portu i innych),
- zmian waluty,
- testów sprzętowych.

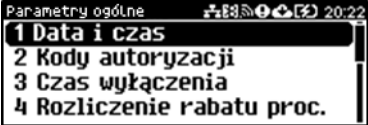

SPOSÓB PORUSZANIA SIĘ PO MENU DRUKARKI

Wejście do menu jest możliwe, jeśli drukarka nie jest w trybie transakcji lub w stanie drukowania.

Wykonywana czynność	Podgląd wyświetlacza
<p>1 W celu wywołania menu, należy użyć przycisku [OK]. Wszystkie pozycje menu są numerowane, co ułatwia Użytkownikowi poruszanie się pomiędzy nimi.</p>	
<p>2 Szybkie naciśnięcie klawisza [C] powoduje zmianę pozycji menu. Klawisz [OK] służy do zatwierdzania aktualnie wybranej pozycji, natomiast przytrzymanie wciśniętego klawisza [C] przez około 1 sekundy, powoduje anulowanie wyboru, powrót do menu nadrzędnego lub wyjścia z menu.</p>	

BLOKADA KLAWIATURY

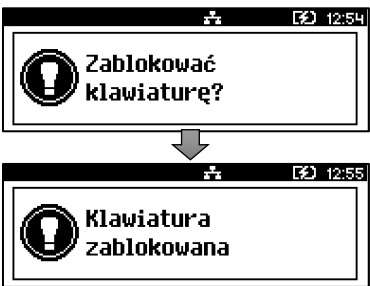
Drukarka POSNET VERO została wyposażona w funkcję blokady klawiatury. Blokada może być wywołana automatycznie (opis konfiguracji blokowania klawiatury znajduje się w rozdziale „[Blokada klawiatury](#)”) lub ręcznie.

Wykonywana czynność	Podgląd wyświetlacza
<p>1 W stanie gotowości drukarki naciśnięć klawisz [C].</p>	
<p>2 Następnie naciśnięć klawisz [OK], potwierdzając blokadę klawiatury.</p>	
<p>3 Aby odblokować klawiaturę, należy naciśnięć klawisz [C], następnie klawisz [OK], zgodnie z wyświetlanym komunikatem.</p>	

MAPA FUNKCJI MENU

1 Raporty

1 Raporty fiskalne

- 1 Raport dobowy
- 2 Raport okresowy
- 3 Raport miesięczny
- 4 Raport zdarzeń

2 Raporty niefiskalne

- 1 Raport serwisowy
- 2 Raport konfiguracji
- 3 Raport wejścia/wyjścia
- 4 Raport tow.zablokowanych
- 5 Raport grafik
- 6 Raport online
- 7 Raport eParagonu

2 Konfiguracja

1 Parametry ogólne

- 1 Data i czas
 - 1 Zmień datę i czas
 - 2 Synchronizuj czas
- 2 Kody autoryzacji
 - 1 Wpisz kod
 - 2 Resetuj kody
 - 3 Wydruk kodów
- 3 Czas wyłączenia
 - 1 Z zasilaniem
 - 2 Bez zasilania
- 4 Rozliczenie rabatu proc.
- 5 Konfiguracja rap.dobowego
- 6 Blokada klawiatury
- 7 Resetuj komunikaty
 - 1 Tryb zdalny
 - 2 Tryb standardowy
- 8 Waluta ewidencyjna
 - 1 Zmiana waluty
 - 2 Przeliczanie
 - 3 Aktualna waluta
- 9 Weryfikacja na żądanie
- 10 Połącz z repozytorium
- 11 Aktualizacja
 - 1 Status
 - 2 Sprawdź
 - 3 Instaluj

2 Konfiguracja połączeń

- 1 Usługi PC
 - 1 Interfejs PC 1
 - 2 Interfejs PC 2
 - 3 Monitor
 - 4 Odczyt pam.chron.

2 TCP/IP

- 3 Porty komunikacyjne
 - 1 Sterownik USB
 - 2 COM
 - 3 Karta sieciowa USB
- 4 eParagon
 - 1 Status
 - 2 Adres serwera
 - 3 Testowe połączenie
 - 4 Wyczyść bufor

3 Konfiguracja sprzętu

- 1 Wyświetlacz
 - 1 Kontrast wyświetlacza
 - 2 Podświetlenie
 - 3 Jasność podświetlenia
 - 4 Czas zaniku podświetlenia
- 2 Wydruk
 - 1 Jakość wydruku
 - 2 Oszczędność papieru
 - 3 Tryb ekonomiczny
 - 4 Wydruki
 - 1 Raporty dobowe
 - 2 Niefiskalne
 - 3 Specjalne
 - 4 Kod podpisu cyfrowego
- 3 Konfiguracja noża
- 4 Sygnalizacja dźwiękowa
 - 1 Dźwięki klawiszy
 - 2 Brak zasilania
- 5 Szuflada
 - 1 Impuls szuflady
 - 2 Napięcie szuflady
 - 3 Status otwarcia
 - 4 Status klucza
- 6 Zasilanie
 - 1 Poziom ostrz.
 - 2 Poziom kryt.
 - 3 Ust. fabrycz.
- 7 Identyfikatory

3 Pamięć chroniona





- 1 Ostatnie dokumenty
- 2 Zawartość pamięci
- 3 Pojemność pamięci
- 4 Grafiki na wydrukach

4 Serwis

- 1 Testy sprzętowe
 - 1 Wytrzymałościowy

- 2 Test klawiatury
 - 3 Test wyświetlacza
 - 4 Czujników mechanizmu
 - 5 Jakości wydruku
 - 6 Test szuflady
 - 7 Test portów
 - 8 Monitor transmisji
PC1
 - 9 Monitor transmisji
PC2
 - 10 Punkty pomiarowe
 - 11 Test pamięci
 - 1 Test RAM
 - 2 Test FLASH
 - 3 Zapis/odczyt FSK
 - 12 Pamięć fiskalna
 - 1 Numer unikatowy
 - 2 Aktualne stawki PTU
 - 3 NIP
 - 4 Test ogólny FSK
 - 5 Suma kontrolna
 - 13 Test zwory
serwisowej
 - 14 Ładowanie
akumulatora
 - 15 Test akumulatora
 - 16 Test połączeń online
- 2 Funkcje serwisowe**
- 1 Przegląd techniczny
 - 2 Interwencje
 - 3 Raport rozliczeniowy
 - 4 Hasło serwisowe
 - 5 Program pamięci
fiska...
 - 6 Wymiana kluczy TPM
 - 7 Kasowanie bazy DF
 - 8 Weryfik. wersji
- 3 Kody autoryzacji**
- 1 Wpisz kod
 - 2 Resetuj kod
 - 3 Wydruk kodów
- 4 Kod kontrolny**
- 5 Tryb magazynowania**
- 6 Produkcja**

POZYCJE MENU O OGRANICZONYM DOSTĘPIE

Jeżeli pozycja menu jest oznaczona znakiem , oznacza to, że dostęp do funkcji ma wyłącznie serwis (wymagane hasło lub zwora serwisowa). Znak  przy pozycji wskazuje, że jest ona niedostępna, np. z uwagi na konfigurację drukarki, konfigurację sprzedaży lub z innych przyczyn. Symbole  i  występują za nazwą pozycji menu przy prawej krawędzi wyświetlacza.

RAPORTY

RAPORT FISKALNY DOBOWY

Jest to podstawowy raport fiskalny, który należy wykonać na zakończenie każdego dnia sprzedaży.

Aby wykonać raport dobowy, należy:

Wykonywana czynność	Podgląd wyświetlacza
---------------------	----------------------

1

Użyć klawisza **[OK]** w celu wejścia do menu drukarki.

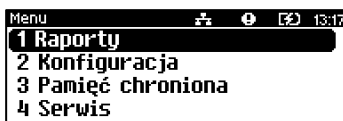

2

Ponownie użyć klawisza **[OK]**, aby wybrać „1 Raporty”. W ten sam sposób należy wybrać i zatwierdzić pozycję „1 Raporty fiskalne”.

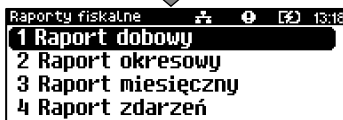

3

Po zatwierdzeniu pozycji „1 Raport dobowy” drukarka zażąda potwierdzenia daty.

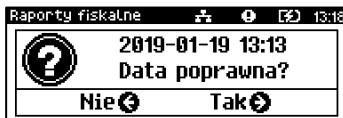

Jeżeli data jest poprawna, należy zatwierdzić ją klawiszem **[OK]**.



Data musi być zgodna ze stanem faktycznym!
Jeżeli podpowiadana data nie jest prawidłowa, należy obowiązkowo nacisnąć klawisz **[C]** i wezwać **SERWIS!**
Zatwierdzenie niepoprawnej daty oznacza konieczność wymiany pamięci fiskalnej i chronionej na koszt Użytkownika!

Jeżeli w danym dniu wykonano już raport dobowy zerowy (nie było sprzedaży) i kolejny raport dobowy tego dnia również byłby zerowy, wówczas drukarka zgłosi błąd i nie wykona raportu.

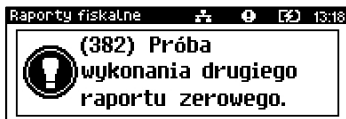

W trybie niefiskalnym powyższe ograniczenie nie działa, można zatem wykonywać wiele raportów zerowych jednego dnia. Wszystkie raporty dobowe wykonywane w trybie niefiskalnym mają numer 1.

RAPORT OKRESOWY



Raport okresowy jest zestawieniem danych zapisanych w pamięci fiskalnej w podanym okresie czasowym. Po wybraniu tej funkcji należy określić typ raportu – wg dat lub wg numerów raportów dobowych.

Aby wykonać raport okresowy, należy:

Wykonywana czynność	Podgląd wyświetlacza
1 Użyć klawisza [OK] w celu wejścia do menu drukarki.	
2 Ponownie użyć klawisza [OK] , aby wybrać „1 Raporty”. W ten sam sposób należy wybrać i zatwierdzić pozycję „1 Raporty fiskalne”. Klawiszem [C] należy wybrać pozycję „2 Raport okresowy” i zatwierdzić klawiszem [OK] .	
3 Po zatwierdzeniu pozycji „2 Raport okresowy” zostanie wyświetlona lista umożliwiająca wybór sposobu wykonania (określenia zakresu) raportu okresowego: <ul style="list-style-type: none">• według numerów raportów dobowych,• według dat. Wyboru można dokonać klawiszem [C] , następnie zatwierdzić klawiszem [OK] .	



Raport wg numerów

Po wybraniu raportu według numerów, drukarka zażąda wprowadzenia numeru początkowego raportu dobowego i numeru końcowego raportu dobowego dla raportu okresowego.

Wykonywana czynność	Podgląd wyświetlacza
<p>1 Za pomocą klawisza [C] ustawić wartość i zatwierdzić klawiszem [OK], co skutkuje przeniesieniem kursora na następną pozycję.</p> <p>Jeżeli kursor znajduje się na ostatniej pozycji, wprowadzoną wartość można zatwierdzić klawiszem [OK].</p>	
<p>2 Numer końcowy należy wybrać i zatwierdzić w identyczny sposób, jak numer początkowy.</p> <p>Po zatwierdzeniu numeru końcowego należy wybrać, czy ma być to raport pełny, czy podsumowanie. Opis znajduje się w podrozdziale „Raport pełny i podsumowanie”.</p>	

Raport wg dat

Po wybraniu raportu według dat, drukarka zażąda wprowadzenia daty początkowej i końcowej raportu okresowego. W trybie fiskalnym jako data początkowa podpowiadana jest data fiskalizacji, jako data końcowa – aktualna data.

Wykonywana czynność	Podgląd wyświetlacza
<p>1 Za pomocą klawiszy [C] oraz [OK] należy ustawić migający kursor w polu, które ma być zmienione (dzień, miesiąc, rok). Następnie używając klawisza [C], ustawić wartość. Jeżeli kursor znajduje się na ostatniej pozycji (cyfrze jednostki roku), wprowadzoną datę można zatwierdzić klawiszem [OK].</p>	
<p>2 Datę końcową należy ustawić i zatwierdzić w analogiczny sposób, jak datę początkową.</p> <p>Po zatwierdzeniu daty końcowej, należy wybrać, czy ma być to raport pełny, czy podsumowanie. Opis znajduje się w kolejnym podrozdziale.</p>	

Raport pełny i podsumowanie

Po zatwierdzeniu numeru końcowego lub daty końcowej należy określić, czy raport ma być wykonany w pełnej formie, czy samego podsumowania.



Raport pełny i podsumowanie są raportami fiskalnymi.

Wykonywana czynność	Podgląd wyświetlacza
1 Wyboru rodzaju raportu należy dokonać klawiszem [C], zatwierdzić klawiszem [OK]. Po zatwierdzeniu nastąpi wydruk raportu.	



Do momentu zatwierdzenia wykonania raportu, na każdym etapie ustawiania parametrów można zrezygnować z jego wykonania i opuścić menu. W tym celu należy nacisnąć i przytrzymać klawisz [C].

W zależności od zadeklarowanych i zatwierdzonych dat lub numerów raportów, na wyświetlaczu mogą pojawić się komunikaty informujące o rodzaju błędów wprowadzonych parametrów, np. przy błędnie wprowadzonym zakresie numerów raportów (numer początkowy jest większy niż końcowy).

RAPORT MIESIĘCZNY



Raport miesięczny jest formą raportu okresowego, dla którego jako data początkowa przyjmowany jest pierwszy dzień danego miesiąca, a jako końcowa – ostatni dzień tego miesiąca. Raport może być drukowany w formie pełnej lub samego podsumowania.

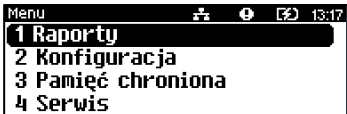

Raport pełny i podsumowanie są raportami fiskalnymi.

Aby wykonać raport miesięczny, należy:

Wykonywana czynność	Podgląd wyświetlacza
1 Użyć klawisza [OK] w celu wejścia do menu drukarki.	

Wykonywana czynność	Podgląd wyświetlacza
<p>2 Ponownie użyć klawisza [OK], aby wybrać „1 Raporty”. W ten sam sposób należy wybrać i zatwierdzić pozycję „1 Raporty fiskalne”. Klawiszem [C] należy wybrać pozycję „3 Raport miesięczny” i zatwierdzić klawiszem [OK].</p>	
<p>3 Za pomocą klawiszy [C] oraz [OK] należy ustawić migający kursor w polu, które ma być zmienione (miesiąc, rok). Następnie, używając klawisza [C], ustawić wartość i zatwierdzić [OK].</p>	
<p>4 Po zatwierdzeniu wybranego miesiąca, należy określić typ raportu. Wyboru rodzaju raportu należy dokonać klawiszem [C], zatwierdzić klawiszem [OK]. Po zatwierdzeniu nastąpi wydruk raportu.</p>	



*Do momentu zatwierdzenia wykonania raportu, na każdym etapie ustawiania parametrów, można zrezygnować z jego wykonania i opuścić menu. W tym celu należy nacisnąć i przytrzymać klawisz **[C]**.*

RAPORT ZDARZEŃ

Raport pozwala na wydrukowanie wszystkich lub wybranego rodzaju zdarzeń, które wystąpiły w urządzeniu w podanym zakresie dat lub raportów dobowych.

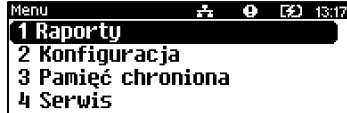
Wykonywana czynność	Podgląd wyświetlacza
<p>1 Użyć klawisza [OK] w celu wejścia do menu drukarki.</p>	

2

Ponownie użyć klawisza [OK], aby wybrać „1 Raporty”. W ten sam sposób należy wybrać i zatwierdzić pozycję „1 Raporty fiskalne”.

Klawiszem [C] należy wybrać pozycję „4 Raport zdarzeń” i zatwierdzić klawiszem [OK].



3

Klawiszem [C] wybrać „Według numerów” lub „Według dat” i zatwierdzić [OK].



Raport wg numerów

Po wybraniu raportu według numerów drukarka zażąda wprowadzenia numeru początkowego raportu dobowego i numeru końcowego raportu dobowego dla raportu zdarzeń.

Wykonywana czynność

Podgląd wyświetlacza

1

Za pomocą klawiszy [C] oraz [OK] należy ustawić migający kursor w odpowiednim polu numeru, a następnie używając klawisza [C], ustawić wartość.

Jeżeli kursor znajduje się na ostatniej pozycji, wprowadzoną wartość można zatwierdzić klawiszem [OK].



2

Numer końcowy należy wybrać i zatwierdzić w identyczny sposób, jak numer początkowy.

Po zatwierdzeniu numeru końcowego należy wybrać, czy ma to być raport łączny, czy dla wybranego rodzaju zdarzeń. Dla raportu łącznego należy jeszcze określić rodzaj raportu „[Raport pełny lub podsumowanie](#)”.



Raport wg dat

Po wybraniu raportu według dat, drukarka zażąda wprowadzenia daty początkowej i końcowej raportu zdarzeń. W trybie fiskalnym jako data początkowa i końcowa podpowiadana jest aktualna data.

Wykonywana czynność	Podgląd wyświetlacza
<p>1 Za pomocą klawiszy [C] oraz [OK] należy ustawić migający kursor w polu, które ma być zmienione (dzień, miesiąc, rok). Następnie używając klawisza [C], ustawić wartość. Jeżeli kursor znajduje się na ostatniej pozycji (cyfrze jedności roku), wprowadzoną datę można zatwierdzić klawiszem [OK].</p>	
<p>2 Datę końcową należy ustawić i zatwierdzić w analogiczny sposób, jak datę początkową. Po zatwierdzeniu daty końcowej, należy wybrać czy ma to być raport łączny czy dla wybranego rodzaju zdarzeń. „Raport pełny lub podsumowanie”.</p>	

Typ raportu

Po zatwierdzeniu numeru końcowego lub daty końcowej należy określić, czy mają być drukowane wszystkie zdarzenia z podanego zakresu, czy tylko wybrany typ zdarzeń. Dla raportu łącznego należy dodatkowo określić rodzaj raportu.

Wykonywana czynność	Podgląd wyświetlacza
<p>1 Wyboru typu raportu należy dokonać klawiszem [C] i zatwierdzić klawiszem [OK]. Po zatwierdzeniu pozycji „Łączny zdarzeń” należy wybrać, czy ma być to raport pełny, czy podsumowanie. Opis znajduje się w podrozdziale „Raport pełny i podsumowanie”.</p>	
<p>2 Po zatwierdzeniu pozycji „Wybór zdarzenia” zostanie wyświetlona lista możliwych zdarzeń do wydruku. Wyboru rodzaju zdarzenia należy dokonać klawiszem [C] i zatwierdzić klawiszem [OK].</p>	

Raport pełny i podsumowanie

Po wybraniu pozycji „Łączny zdarzeń” należy określić, czy mają być drukowane wszystkie zdarzenia z podanego zakresu, czy tylko wybrany typ zdarzeń. Dla raportu łącznego należy dodatkowo określić rodzaj raportu.



Raport pełny – raport fiskalny zdarzeń zawierający wszystkie zdarzenia z danego okresu.
Podsumowanie – нефiskalny raport, mający formę samego podsumowania z danego okresu.

Wykonywana czynność	Podgląd wyświetlacza
<p>1 Wyboru rodzaju raportu należy dokonać klawiszem [C] i zatwierdzić klawiszem [OK]. Po zatwierdzeniu nastąpi wydruk raportu.</p>	



Do momentu zatwierdzenia wykonania raportu, na każdym etapie ustawiania parametrów można zrezygnować z jego wykonania i opuścić menu. W tym celu należy nacisnąć i przytrzymać klawisz [C].

W zależności od zadeklarowanych i zatwierdzonych dat lub numerów raportów na wyświetlaczu mogą pojawić się komunikaty informujące o rodzaju błędów wprowadzonych parametrów, np. przy błędnie wprowadzonym zakresie numerów raportów (numer początkowy jest większy niż końcowy).

RAPORT SERWISOWY

Raport serwisowy zawiera informacje o: nazwie i wersji drukarki, jej trybie pracy, numerach identyfikujących urządzenie, rodzaju fiskalnego licznika paragonów, stawkach PTU, walucie ewidencyjnej, buforze eParagonu, liczbie zapisanych raportów dobowych, zdarzeń i dokumentów.

Aby wykonać raport serwisowy, należy:

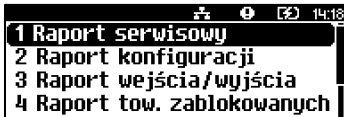

Wykonywana czynność	Wygląd wyświetlacza
<p>1 Użyć klawisza [OK] w celu wejścia do menu drukarki.</p>	

Wykonywana czynność	Wygląd wyświetlacza
<p>2 Ponownie użyć klawisza [OK], aby wybrać „1 Raporty”. Następnie klawiszem [C] należy wybrać pozycję „2 Raporty niefiskalne” i zatwierdzić [OK].</p>	
<p>3 Zatwierdzić pozycję „1 Raport serwisowy” klawiszem [OK] – rozpocznie się wydruk raportu.</p>	

RAPORT KONFIGURACJI

Raport konfiguracji zawiera informacje na temat ustawień dotyczących sprzętu (wyświetlacza, wydruku, szuflady, czasów komunikatów, zasilania i innych funkcji).

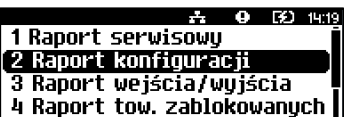

Aby wykonać raport konfiguracji, należy:

Wykonywana czynność	Wygląd wyświetlacza
<p>1 Użyć klawisza [OK] w celu wejścia do menu drukarki.</p>	
<p>2 Ponownie użyć klawisza [OK], aby wybrać „1 Raporty”. Następnie klawiszem [C] należy wybrać pozycję „2 Raporty niefiskalne” i zatwierdzić [OK].</p>	
<p>3 Pozycję „2 Raport konfiguracji” należy wybrać i zatwierdzić w identyczny sposób jak pozycję „2 Raporty niefiskalne”.</p>	

RAPORT WEJŚCIA/WYJŚCIA

Raport konfiguracji wejścia/wyjścia zawiera informacje o ustawieniach połączeń z PC, połączenia sieciowego oraz konfiguracji portów i urządzeń.

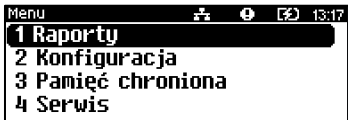

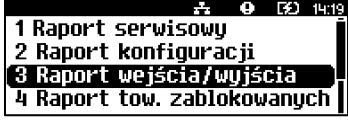
Aby wykonać raport wejścia/wyjścia, należy:

	Wykonywana czynność	Wygląd wyświetlacza
1	Użyć klawisza [OK] w celu wejścia do menu drukarki.	
2	Ponownie użyć klawisza [OK] , aby wybrać „1 Raporty”. Następnie klawiszem [C] należy wybrać pozycję „2 Raporty niefiskalne” i zatwierdzić [OK] .	
3	Pozycję „3 Raport wejścia/wyjścia” należy wybrać w identyczny sposób, jak pozycję „2 Raporty niefiskalne” i zatwierdzić [OK] .	

RAPORT TOWARÓW ZABLOKOWANYCH

Jest to raport zawierający listę tzw. towarów zablokowanych, możliwy do wykonania tylko przy współpracy z zewnętrznym komputerem.

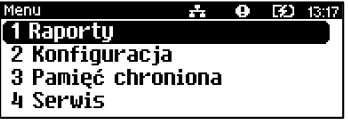
Aby wykonać raport towarów zablokowanych, należy:

	Wykonywana czynność	Wygląd wyświetlacza
1	Użyć klawisza [OK] w celu wejścia do menu drukarki.	
2	Ponownie użyć klawisza [OK] , aby wybrać „1 Raporty”. Następnie klawiszem [C] należy wybrać pozycję „2 Raporty niefiskalne” i zatwierdzić [OK] .	

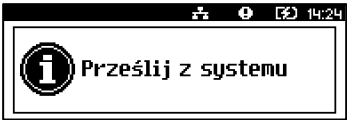
Wykonywana czynność	Wygląd wyświetlacza
<p>3 Pozycję „4 Raport tow. zablokowanych” należy wybrać w identyczny sposób, jak pozycję „2 Raporty niefiskalne”.</p>	
<p>4 Po zatwierdzeniu raportu, zostanie wyświetlony ekran. W czasie kiedy wyświetlane jest polecenie „Prześlij z systemu” należy przesłać z komputera informacje, na podstawie których ma być drukowany raport. Jeżeli te informacje nie zostaną przesłane, raport nie zostanie wydrukowany i nastąpi wyjście z menu.</p>	

RAPORT GRAFIK

Jest to raport zawierający aktualnie zaprogramowane w drukarce grafiki. Mogą być one drukowane w nagłówku lub stopce dokumentów, a także w formatkach niefiskalnych.

Aby wykonać raport grafik, należy:



Wykonywana czynność	Wygląd wyświetlacza
<p>1 Użyć klawisza [OK] w celu wejścia do menu drukarki.</p>	
<p>2 Ponownie użyć klawisza [OK], aby wybrać „1 Raporty”. Następnie klawiszem [C] należy wybrać pozycję „2 Raporty niefiskalne” i zatwierdzić [OK].</p>	
<p>3 Pozycję „5 Raport grafik” należy wybrać i zatwierdzić w identyczny sposób, jak pozycję „2 Raporty niefiskalne” zatwierdzić [OK].</p>	

Wykonywana czynność	Wygląd wyświetlacza
<p>4 Używając klawisza [C] należy wybrać numer początkowy oraz numer końcowy (możliwy wybór od 1 do 500), a następnie potwierdzić klawiszem [OK].</p>	

RAPORT ONLINE

Raport zawiera aktualne ustawienia przesłane z repozytorium (harmonogram, drukowanie kodu QR), adresy serwerów oraz certyfikaty zapisane w drukarce. Dla certyfikatów drukowane są skróty i data ważności.

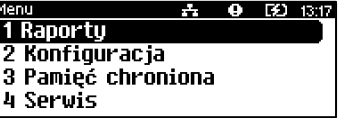

Aby wykonać raport online, należy:

Wykonywana czynność	Wygląd wyświetlacza
<p>1 Użyć klawisza [OK] w celu wejścia do menu drukarki.</p>	
<p>2 Ponownie użyć klawisza [OK], aby wybrać „1 Raporty”. Następnie klawiszem [C] należy wybrać pozycję „2 Raporty niefiskalne” i zatwierdzić [OK].</p>	
<p>3 Pozycję „6 Raport online” należy wybrać i zatwierdzić w identyczny sposób, jak pozycję „2 Raporty niefiskalne” i zatwierdzić [OK]</p>	

RAPORT EPARAGONU

Raport zawiera informacje o aktualnie zaprogramowanym serwerze domyślnym i ewentualnie pozostałych serwerach dla usługi e-paragon, oraz o zaprogramowanym harmonogramie komunikacji z serwerem.

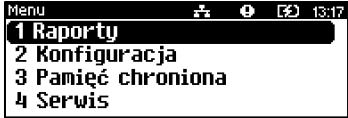
Aby wykonać raport e-paragonu należy:

Wykonywana czynność	Wygląd wyświetlacza
<p>1 Użyć klawisza [OK] w celu wejścia do menu kasy.</p>	
<p>2 Ponownie użyć klawisza [OK] aby wybrać „1 Raporty”. Następnie klawiszem [C] należy wybrać pozycję „2 Raporty niefiskalne” i zatwierdzić [OK].</p>	
<p>3 Pozycję „7 Raport eParagonu” należy wybrać i zatwierdzić w identyczny sposób, jak pozycję „2 Raporty niefiskalne”.</p>	

KONFIGURACJA

PARAMETRY OGÓLNE

Data i czas

Funkcja ta umożliwia zmianę czasu wewnętrznego zegara drukarki. Po każdym raporcie dobowym i przed rozpoczęciem transakcji następnego dnia jest możliwa zmiana czasu o nie więcej niż 2 godziny w stosunku do aktualnego wskazania zegara. Bezpośrednio po raporcie dobowym jest możliwe przesunięcie zegara wstecz, o ile nie spowoduje to zmiany daty w urządzeniu na wcześniejszą niż data ostatniego zapisu do pamięci fiskalnej. Należy pamiętać, że ręczna zmiana czasu może skutkować zakłóceniami z CRK.

Zerowe totalizery (stan po wykonaniu raportu dobowego) to warunek konieczny do wykonania zmiany ustawienia zegara.



W przypadku konieczności zmiany zegara o więcej niż 2 godziny należy wykonać synchronizację, jeżeli jest to możliwe lub wezwać serwis.



Należy pamiętać, że nieprawidłowa data w urządzeniu fiskalnym może doprowadzić do konieczności wymiany pamięci fiskalnej i chronionej na koszt użytkownika. Jeżeli po ustawieniu zegara, zostanie wyświetlona nieprawidłowa data, bezwzględnie należy anulować operację i wezwać serwis.

Aby ustawić zegar, należy:

Wykonywana czynność

Wygląd wyświetlacza

Klawiszem **[C]** wybrać pozycję „**2 Konfiguracja**” i zatwierdzić klawiszem **[OK]**. Następnie w ten sam sposób wybrać i zatwierdzić pozycję „**1 Parametry ogólne**”, „**1 Data i czas**”.

1

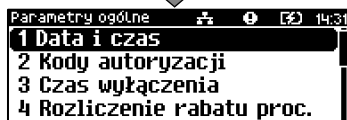
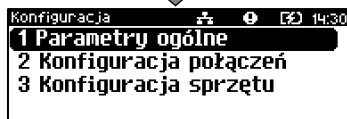
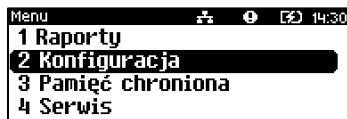

Wykonywana czynność

Wygląd wyświetlacza

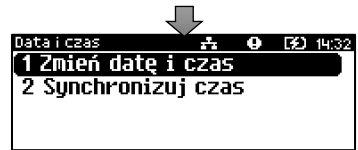

Zmień datę i czas

Wykonywana czynność

Wygląd wyświetlacza

1

Za pomocą klawiszy [C] oraz [OK] należy ustawić migający kursor w polu, które ma być zmienione (godzina, minuty). Następnie, używając klawisza [C], ustawić wartość i zatwierdzić klawiszem [OK].

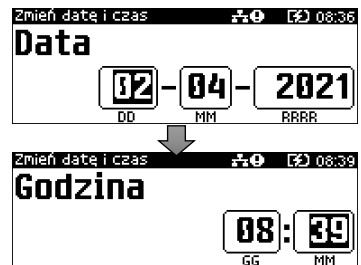

2

Po zatwierdzeniu wartości, drukarka wyświetli ekran z pytaniem o poprawność daty i godziny.

Aby zatwierdzić ustawiony czas, należy

użyć klawisza [OK]. Aby zrezygnować i powrócić do menu „2 Data i czas”, należy użyć klawisza [C].



W trybie niefiskalnym możliwa jest zmiana daty i czasu w dowolny sposób.

Synchronizuj czas

Aby zsynchronizować czas, należy:

Wykonywana czynność

Wygląd wyświetlacza

Wybrać pozycję „**2 Synchronizuj czas**” Wybór pozycji jest identyczny jak w przypadku „[Zmień datę i czas](#)”.

Aby zatwierdzić wybór należy użyć klawisza [OK]. Aby zrezygnować i powrócić do menu „**2 Data i czas**”, należy użyć klawisza [C].



W wypadku zatwierdzenia zmian, może pojawić się jeden z komunikatów:

Jeżeli ustawiony czas różni się od aktualnego wskazania o więcej niż dwie godziny.

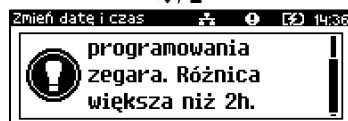
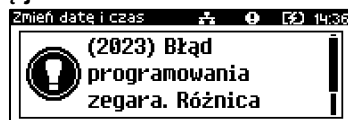

Jeżeli po ostatnim raporcie dobowym była sprzedaż.

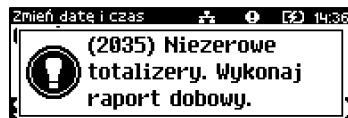

Kody autoryzacji

Od momentu pierwszego zaprogramowania nagłówka drukarka jest autoryzowana na 30 dni pracy. Po upływie tego czasu, urządzenie zablokuje się, jeśli nie zostanie podany odpowiedni kod autoryzacyjny. Do momentu wprowadzenia kodu obowiązującego bezterminowo, po każdym włączeniu drukarki wyświetlana jest informacja o ilości pozostałych dni pracy urządzenia. Pozycja ta umożliwi wpisanie kodu autoryzacyjnego drukarki, reset już wpisanych kodów oraz wydruk kodów.

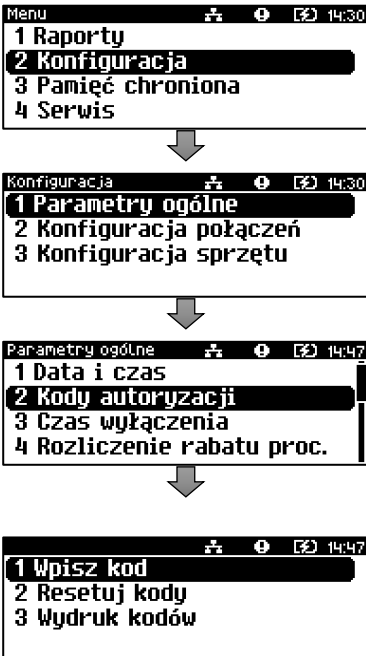
Wykonywana czynność	Wygląd wyświetlacza
<p>1 Klawiszem [C] wybrać pozycję „2 Konfiguracja” i zatwierdzić klawiszem [OK]. Następnie w ten sam sposób wybrać i zatwierdzić pozycje „1 Parametry ogólne”, „2 Kody autoryzacji”.</p>	 <p>The sequence of screenshots shows the following steps:</p> <ul style="list-style-type: none"> Menu: 1 Raporty, 2 Konfiguracja (highlighted), 3 Pamięć chroniona, 4 Serwis. Konfiguracja: 1 Parametry ogólne (highlighted), 2 Konfiguracja połączeń, 3 Konfiguracja sprzętu. Parametry ogólne: 1 Data i czas, 2 Kody autoryzacji (highlighted), 3 Czas wyłączenia, 4 Rozliczenie rabatu proc. Wpisz kod: 1 Wpisz kod (highlighted), 2 Resetuj kody, 3 Wydruk kodów.

Wpisz kod

Aby wprowadzić kod, należy:

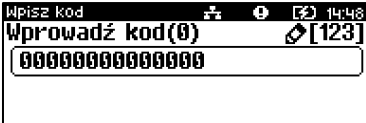
Wykonywana czynność	Wygląd wyświetlacza
<p>Znaki kodu: (cyfry 0, 1, 2, 3, 4, 5, 6, 7, 8, 9) należy ustawić klawiszem [C]. Zmiany pozycji wpisywania dokonuje się za pomocą klawiszy [C] oraz [OK]. Po wprowadzeniu całego kodu należy zatwierdzić go klawiszem [OK].</p>	 <p>The screenshot shows the 'Wpisz kod' screen with the following elements:</p> <ul style="list-style-type: none"> Title: Wpisz kod Instruction: Wprowadź kod(0) Input field: 0000000000000000 Keypad: [123] is highlighted.



W przypadku braku lub zagubienia kodu autoryzacyjnego, należy skontaktować się ze sprzedawcą drukarki.

Resetuj kody

Istnieje możliwość anulowania wprowadzonych kodów autoryzacyjnych za pomocą funkcji „**2 Resetuj kody**”. W przypadku wykonania resetu kodów drukarka będzie pracować przez 30 dni od wykonania tej operacji, a po upływie tego czasu zablokuje się, jeśli nie zostanie wprowadzony nowy kod autoryzacyjny.



W trybie fiskalnym nie ma możliwości zresetowania bezterminowego kodu autoryzacyjnego. Po wprowadzeniu takiego kodu, pozycja „2 Resetuj kody” jest niedostępna.

Aby zresetować kody, należy:

Wykonywana czynność	Wygląd wyświetlacza
<p>Wybór pozycji „2 Resetuj kody” jest identyczny jak w przypadku wprowadzania kodu. Znaki kodu: (cyfry 0, 1, 2, 3, 4, 5, 6, 7, 8, 9) należy ustawić klawiszem [C]. Zmiany pozycji wpisywania dokonuje się za pomocą klawiszy [C] oraz [OK]. Po wprowadzeniu kodu należy zatwierdzić go klawiszem [OK].</p>	

Wydruk kodów



Zatwierdzenie tej pozycji powoduje wydrukowanie dokumentu zawierającego użyte kody autoryzacyjne.

Czas wyłączenia

Ustawienie to określa po jakim czasie bezczynności drukarka wyłączy się (o ile tablet jest odłączony bądź wyłączony). Czas określany jest w minutach w przedziale od 0 do 180. 0 oznacza, że funkcja jest nieaktywna (drukarka nie wyłączy się automatycznie).

Aby ustawić czas wyłączenia, należy:

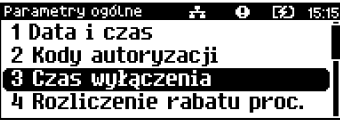
Wykonywana czynność	Wygląd wyświetlacza
<p>1 Klawiszem [C] wybrać pozycję „2 Konfiguracja” i zatwierdzić klawiszem [OK]. Następnie w ten sam sposób wybrać i zatwierdzić pozycję „1 Parametry ogólne”, „3 Czas wyłączenia”.</p>	

Wykonywana czynność	Wygląd wyświetlacza
	
	
	
	

Z zasilaniem

Funkcja umożliwia ustawienie czasu bezczynności, po którym nastąpi wyłączenie drukarki, w przypadku gdy jest ona podłączona do zasilania zewnętrznego. Domyślnie (przed pierwszą zmianą) wyświetlana jest wartość 000.

Aby ustawić czas wyłączenia należy:

Wykonywana czynność	Wygląd wyświetlacza
<p>Za pomocą klawiszy [C] oraz [OK] należy ustawić migający kursor w polu, które ma być zmienione. Następnie, używając klawisza [C], ustawić wartość.</p> <p>Aby zatwierdzić czas, należy użyć klawisza [OK]. Aby zrezygnować i powrócić do menu „1 Z zasilaniem”, należy użyć klawisza [C].</p>	

Bez zasilania

Funkcja umożliwia ustawienie czasu bezczynności, po którym nastąpi wyłączenie drukarki, w przypadku gdy zasilanie zewnętrzne jest odłączone. Domyślnie (przed pierwszą zmianą) wyświetlana jest wartość 010.

Aby ustawić czas wyłączenia, należy:

Wykonywana czynność	Wygląd wyświetlacza
<p>Sposób ustawienia jest identyczny jak w przypadku ustawienia czasu wyłączenia z zasilaniem. Za pomocą klawiszy [C] oraz [OK] należy ustawić migający kursor w polu, które ma być zmienione. Następnie, używając klawisza [C], ustawić wartość. Aby zatwierdzić czas, należy użyć klawisza [OK]. Aby zrezygnować i powrócić do menu „2 Bez zasilania”, należy użyć klawisza [C].</p>	

Rozliczanie rabatu procentowego

Funkcja umożliwia wybór sposobu rozliczania rabatu procentowego. Właściwe ustawienie drukarki zależy **od programu sprzedaży**, z jakim współpracuje.

Jeżeli Użytkownik drukarki nie korzysta z funkcji rabatów lub narzutów w swoim sklepie, ustawienie tego parametru nie ma znaczenia.

Aby zmienić sposób rozliczania rabatów, należy:

Wykonywana czynność	Wygląd wyświetlacza
<p>Klawiszem [C] wybrać pozycję „2 Konfiguracja” i zatwierdzić klawiszem [OK]. Następnie w ten sam sposób wybrać i zatwierdzić pozycję „1 Parametry ogólne”, „4 Rozliczenie rabatu proc.”.</p>	

1

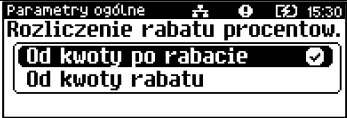
Wykonywana czynność	Wygląd wyświetlacza
<p>2 Klawiszem [C] należy wybrać żądane ustawienie („Od kwoty po rabacie” lub „Od kwoty rabatu”), następnie zatwierdzić klawiszem [OK].</p> <p>Aby zrezygnować i powrócić do menu „4 Rozliczenie rabatu proc.”, należy użyć klawisza [C].</p>	

Konfiguracja raportu dobowego

Funkcja dotyczy ustawienia możliwości wykonywania raportu dobowego – protokół i menu albo tylko protokół.

Wybór opcji „**Tylko protokół**” powoduje, że wykonanie raportu dobowego będzie możliwe tylko za pomocą protokołu komunikacyjnego. W menu drukarki pozycja „**1 Raport dobowy**” będzie niedostępna.

Aby dokonać ustawienia, należy:

Wykonywana czynność	Wygląd wyświetlacza
<p>1 Klawiszem [C] wybrać pozycję „2 Konfiguracja” i zatwierdzić klawiszem [OK]. Następnie w ten sam sposób wybrać i zatwierdzić pozycje „1 Parametry ogólne”, „5 Konfiguracja rap.dobowego”.</p>	

<p>2 Klawiszem [C] należy wybrać żądane ustawienie („Protokół i menu” lub „Tylko protokół”), a następnie zatwierdzić klawiszem [OK].</p> <p>Aby zrezygnować i powrócić do menu „5 Konfiguracja rap.dobowego”, należy użyć klawisza [C].</p>	
---	--

Blokada klawiatury

Funkcja umożliwia ustawienie czasu bezczynności, po którym klawiatura drukarki ma być automatycznie blokowana. Czas ten jest liczony od momentu wyjścia z menu.



Ustawienie i zatwierdzenie wartości 000 powoduje, że funkcja automatycznej blokady klawiatury jest nieaktywna.

Aby ustawić blokadę klawiatury, należy:

Wykonywana czynność	Wygląd wyświetlacza
<p>1</p> <p>Klawiszem [C] wybrać pozycję „2 Konfiguracja” i zatwierdzić klawiszem [OK]. Następnie w ten sam sposób wybrać i zatwierdzić pozycję „1 Parametry ogólne”, „6 Blokada klawiatury”.</p>	

2

Za pomocą klawiszy [C] oraz [OK] należy ustawić migający kursor w polu, które ma być zmienione. Następnie, używając klawisza [C], ustawić wartość i zatwierdzić klawiszem [OK]. Aby zrezygnować i powrócić do menu „6 Blokada klawiatury”, należy użyć klawisza [C].



Resetuj komunikaty

Funkcja ta umożliwia zresetowanie czasów wyświetlania komunikatów (informacyjnych, pytań, błędów, serwisowych i wieloekranowych) do wybranego ustawienia dedykowanego:

- Tryb zdalny – dla tego ustawienia domyślne czasy poszczególnych komunikatów są krótsze
- Tryb standardowy – dla tego ustawienia domyślne czasy poszczególnych komunikatów są dłuższe

Aby zresetować komunikaty należy:

Wykonywana czynność

Wygląd wyświetlacza

Klawiszem [C] wybrać pozycję „2 Konfiguracja” i zatwierdzić klawiszem [OK]. Następnie w ten sam sposób wybrać i zatwierdzić pozycje „1 Parametry ogólne”, „7 Resetuj komunikaty”.

1

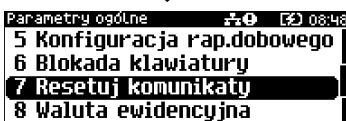
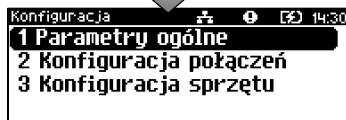
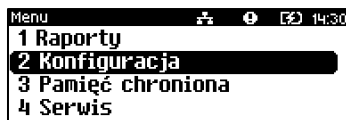

Klawiszem [C] należy wybrać żądane ustawienie („Tryb zdalny” lub „Tryb standardowy”), a następnie zatwierdzić klawiszem [OK].

2



Aby zrezygnować i powrócić do menu „7 Resetuj komunikaty” należy użyć klawisza [C].

Waluta ewidencyjna

Zmiana waluty ewidencyjnej

Drukarka POSNET VERO posiada funkcję umożliwiającą zmianę waluty ewidencyjnej. Domyślną walutą jest PLN.





Walutę ewidencyjną można zmienić wyłącznie po raporcie dobowym, a przed rozpoczęciem sprzedaży. Dostępnych jest 10 zmian waluty ewidencyjnej.

Każda zmiana jest zapisywana do pamięci fiskalnej i potwierdzana odpowiednim wydrukiem.

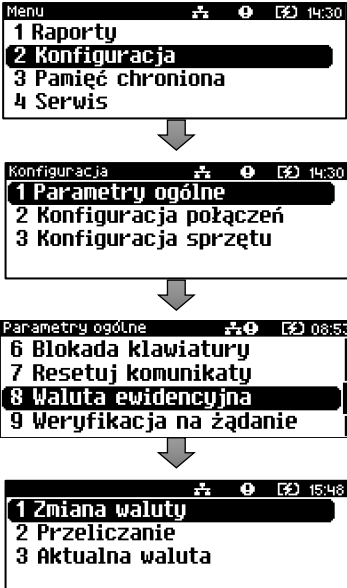
Aby dokonać zmiany waluty, należy:

Wykonywana czynność	Wygląd wyświetlacza
<p>1</p> <p>Klawiszem [C] wybrać pozycję „2 Konfiguracja” i zatwierdzić klawiszem [OK]. Następnie w ten sam sposób wybrać i zatwierdzić pozycje „1 Parametry ogólne”, „8 Waluta ewidencyjna” oraz „1 Zmiana waluty”.</p>	 <p>The sequence of screenshots shows the user navigating through the menu: <ul style="list-style-type: none"> Menu: 1 Raporty, 2 Konfiguracja (highlighted), 3 Pamięć chroniona, 4 Serwis. Konfiguracja: 1 Parametry ogólne (highlighted), 2 Konfiguracja połączeń, 3 Konfiguracja sprzętu. Parametry ogólne: 6 Blokada klawiatury, 7 Resetuj komunikaty, 8 Waluta ewidencyjna (highlighted), 9 Weryfikacja na żądanie. Zmiana waluty: 1 Zmiana waluty (highlighted), 2 Przeliczenie, 3 Aktualna waluta. </p>

 **Drukarka umożliwi zaprogramowanie zmiany waluty z datą przyszłą (tzw. automatyczna zmiana waluty ewidencyjnej).**

<p>2</p> <p>Po zatwierdzeniu pozycji „1 Zmiana waluty” zostanie wyświetlone pytanie. Klawiszem [C] należy wybrać żądane ustawienie („Tak” lub „Nie”), następnie zatwierdzić klawiszem [OK].</p>	 <p>The screenshot shows a dialog box titled 'Zmiana waluty' with the question 'Automatyczna zmiana aktywna?'. The options are 'Tak' and 'Nie', with 'Nie' selected and checked.</p>
---	--

<p>2a</p> <p>Nie – zatwierdzenie tego ustawienia powoduje wyłączenie automatycznej zmiany. Komunikat można wyłączyć klawiszami [C] lub [OK]. Po wyłączeniu komunikatu następuje wyjście z menu.</p>	 <p>The screenshot shows a dialog box titled 'Zmiana waluty' with the message 'Automatyczna zmiana waluty wyłączona' and an information icon.</p>
---	---

2b

Tak – zatwierdzenie tego ustawienia powoduje wyświetlenie ekranu do wprowadzenia symbolu nowej waluty. Za pomocą klawiszy [C] oraz [OK] należy ustawić migający kursor w polu, które ma być zmienione. Następnie, używając klawisza [C], ustawić wartość i zatwierdzić klawiszem [OK].

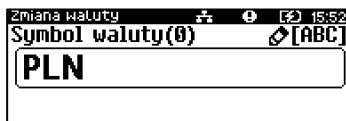

3

Po wprowadzeniu symbolu waluty należy podać datę zmiany waluty ewidencyjnej. Klawiszami [C] oraz [OK] należy ustawić migający kursor w polu, które ma być zmienione. Następnie, używając klawisza [C], ustawić wartość i zatwierdzić klawiszem [C].



4

Po wprowadzeniu daty należy podać godzinę zmiany waluty ewidencyjnej. Klawiszami [C] oraz [OK] należy ustawić migający kursor w polu, które ma być zmienione. Następnie, używając klawisza [C], ustawić wartość i zatwierdzić klawiszem [OK].







Jeżeli w zaprogramowanym przez Użytkownika czasie automatycznej zmiany waluty ewidencyjnej totalizery będą niezerowe, drukarka, przed jej wykonaniem automatycznie wykona raport dobowy.

Przeliczanie

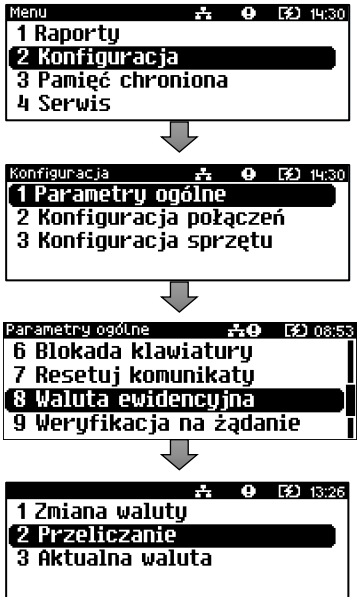
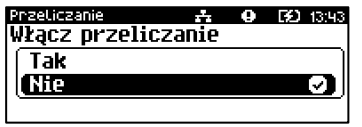
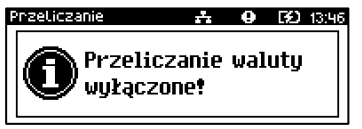
Aktywowanie funkcji oraz ustawienie przelicznika powoduje, że bezpośrednio po paragonie drukowane są informacje dotyczące kursu przeliczeniowego waluty ewidencyjnej na podaną w przeliczniku oraz wartość do zapłaty w tej walucie.

Aby aktywować funkcję, należy:



	Wykonywana czynność	Wygląd wyświetlacza
<p>1</p> <p>Klawiszem [C] wybrać pozycję „2 Konfiguracja” oraz „1 Parametry ogólne” i zatwierdzić klawiszem [OK]. Następnie w ten sam sposób wybrać i zatwierdzić pozycje „8 Waluta ewidencyjna” oraz „2 Przeliczanie”.</p>		
<p>2</p> <p>Po zatwierdzeniu pozycji „2 Przeliczanie” możliwe jest włączenie i wyłączenie przeliczania. Klawiszem [C] należy wybrać żądane ustawienie („Tak” lub „Nie”), następnie zatwierdzić klawiszem [OK].</p>		
<p>2a</p> <p>Nie – zatwierdzenie tego ustawienia powoduje wyłączenie przeliczania waluty. Komunikat można wyłączyć klawiszami [C] lub [OK].</p>		

	Wykonywana czynność	Wygląd wyświetlacza
2b	<p>Tak – zatwierdzenie tego ustawienia powoduje wyświetlenie ekranu do wprowadzenia symbolu waluty, na którą ma nastąpić przeliczenie.</p>	
	<p>Za pomocą klawiszy [C] oraz [OK] należy ustawić migający kursor w polu, które ma być zmienione. Następnie, używając klawisza [C], ustawić wartość i zatwierdzić klawiszem [OK].</p>	
3	<p>Po wprowadzeniu symbolu waluty, należy podać sposób, w jaki ma być realizowane przeliczenie – z aktualnej waluty ewidencyjnej na podaną, czy odwrotnie. Klawiszem [C] należy wybrać żądane ustawienie, następnie zatwierdzić klawiszem [OK].</p>	
	<p>Po wprowadzeniu sposobu przeliczania, należy podać wartość przelicznika. Klawiszami [C] oraz [OK] należy ustawić migający kursor w polu, które ma być zmienione. Następnie, używając klawisza [C], ustawić wartość i zatwierdzić klawiszem [OK].</p>	

Aktualna waluta ewidencyjna

Użytkownik może sprawdzić, jaka jest aktualna waluta ewidencyjna urządzenia.

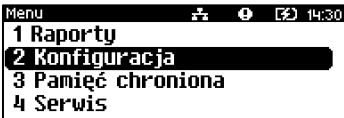
Aby sprawdzić aktualną walutę ewidencyjną, należy:

	Wykonywana czynność	Wygląd wyświetlacza
1	<p>Klawiszem [C] wybrać pozycję „2 Konfiguracja” oraz „1 Parametry ogólne” i zatwierdzić klawiszem [OK]. Następnie w ten sam sposób wybrać i zatwierdzić pozycję „8 Waluta ewidencyjna” oraz „3 Aktualna waluta”.</p>	
		

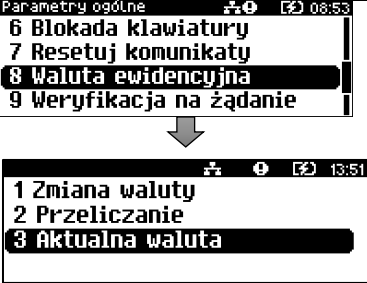
Wykonywana czynność	Wygląd wyświetlacza
	 <p>Parametry ogólne 08:53</p> <p>6 Blokada klawiatury</p> <p>7 Resetuj komunikaty</p> <p>8 Waluta ewidencyjna</p> <p>9 Weryfikacja na żądanie</p> <p>↓</p> <p>13:51</p> <p>1 Zmiana waluty</p> <p>2 Przeliczenie</p> <p>3 Aktualna waluta</p>

2

Po zatwierdzeniu pozycji zostanie wyświetlony komunikat z symbolem waluty. Można go wyłączyć klawiszami [C] lub [OK].

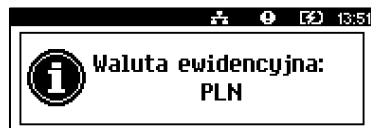

Weryfikacja na żądanie

Pozycja umożliwia sprawdzenie, na żądanie, powiązania pamięci fiskalnej i pamięci chronionej drukarki przez weryfikację podpisów cyfrowych z zawartości zapisanych w pamięci chronionej raportów fiskalnych dobowych, a następnie porównanie ich z odpowiadającymi im podpisami cyfrowymi zapisanymi w pamięci fiskalnej. Po zatwierdzeniu funkcji weryfikacja odbywa się przy następnym uruchomieniu drukarki.

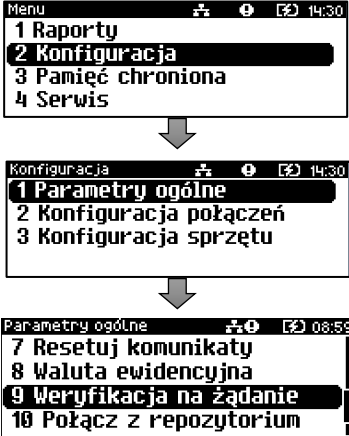
Wykonywana czynność	Wygląd wyświetlacza
<p>Klawiszem [C] wybrać pozycję „2 Konfiguracja” i zatwierdzić klawiszem [OK]. Następnie w ten sam sposób wybrać i zatwierdzić pozycje „1 Parametry ogólne”, „9 Weryfikacja na żądanie”.</p>	 <p>Menu 14:30</p> <p>1 Raporty</p> <p>2 Konfiguracja</p> <p>3 Pamięć chroniona</p> <p>4 Serwis</p> <p>↓</p> <p>Konfiguracja 14:30</p> <p>1 Parametry ogólne</p> <p>2 Konfiguracja połączeń</p> <p>3 Konfiguracja sprzętu</p> <p>↓</p> <p>Parametry ogólne 08:53</p> <p>7 Resetuj komunikaty</p> <p>8 Waluta ewidencyjna</p> <p>9 Weryfikacja na żądanie</p> <p>10 Połącz z repozytorium</p>

1

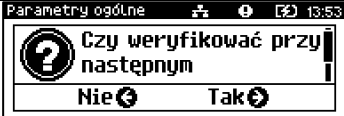
Wykonywana czynność	Wygląd wyświetlacza
<p>2 Potwierdzenie klawiszem [OK] spowoduje uruchomienie weryfikacji przy następnym włączeniu urządzenia. Naciśnięcie klawisza [C] spowoduje rezygnację i weryfikacja nie będzie uruchomiona przy następnym włączeniu urządzenia.</p>	

Połącz z repozytorium

Funkcja umożliwia wywołanie połączenia z repozytorium i wysłanie danych z urządzenia.

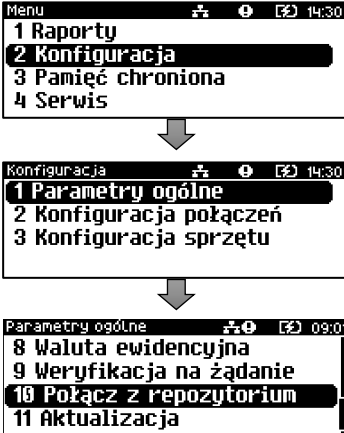
Wykonywana czynność	Wygląd wyświetlacza
<p>1 Klawiszem [C] wybrać pozycję „2 Konfiguracja” i zatwierdzić klawiszem [OK]. Następnie w ten sam sposób wybrać i zatwierdzić pozycję „1 Parametry ogólne”, „10 Połącz z repozytorium”.</p>	

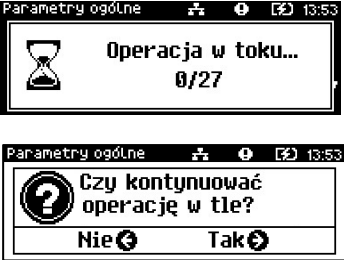
<p>2 Naciśnięcie klawisza [C] spowoduje wyświetlenie ekranu „Czy kontynuować operację w tle?”, naciśnięcie klawisza [OK] spowoduje zamknięcie ekranu. Komunikacja z repozytorium będzie się odbywała w tle.</p>	
--	--

Aktualizacja

Pozycja umożliwia sprawdzenie dostępności, pobranie i instalację aktualizacji oprogramowania.

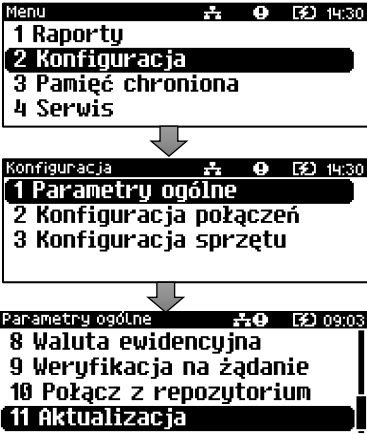
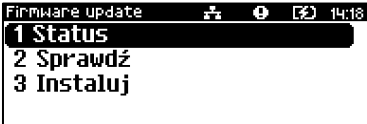
Wykonywana czynność	Wygląd wyświetlacza
<p>1</p> <p>Klawiszem [C] wybrać pozycję „2 Konfiguracja” i zatwierdzić klawiszem [OK]. Następnie w ten sam sposób wybrać i zatwierdzić pozycję „1 Parametry ogólne”, „11 Aktualizacja”.</p>	
<p>2</p> <p>Po zatwierdzeniu pozycji „11 Aktualizacja” zostanie wyświetlone podmenu.</p>	

Status

Pozycja umożliwia wyświetlenie statusu aktualnie wykonywanych operacji związanych z aktualizacją lub statusu ostatniej aktualizacji.

Możliwe statusy:

- „**Brak aktualizacji**” - brak dostępnych aktualizacji podczas ostatniego sprawdzania,
- „**Trwa sprawdzanie aktualizacji**” - gdy włączono sprawdzanie aktualizacji,
- „**Pobieranie aktualizacji**” - podczas pobierania aktualizacji,
- „**Aktualizacja gotowa do instalacji**” - po poprawnym pobraniu i zweryfikowaniu,
- Ostatni komunikat błędu występującego podczas pobierania, weryfikacji, instalacji.

Sprawdź

Pozycja umożliwia sprawdzenie, czy jest dostępna aktualizacja dla urządzenia.

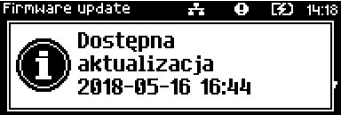
	Wykonywana czynność	Wygląd wyświetlacza
1	Po zatwierdzeniu pozycji „ 2 Sprawdz ” rozpoczyna się sprawdzanie dostępnych aktualizacji.	
2a	Jeżeli jest dostępna aktualizacja zostanie wyświetlony komunikat.	
2b	Potwierdzenie komunikatu klawiszem [OK] spowoduje rozpoczęcie pobierania aktualizacji. Może być również wyświetlone pytanie o wykonanie wydruku informacyjnego, jeśli taka informacja została dodana do aktualizacji.	

Instaluj

Instalacja nowej aktualizacji jest możliwa tylko przy zerowych totalizerach. Jeśli nie ma żadnej aktualizacji do zainstalowania to po zatwierdzeniu pozycji „**3 Instaluj**” zostaje wyświetlony komunikat „**Brak aktualizacji do zainstalowania**”. Po pobraniu aktualizacji musi być ona zainstalowana najpóźniej po najbliższym raporcie dobowym.

	Wykonywana czynność	Wygląd wyświetlacza
	Po zatwierdzeniu pozycji „ 3 Instaluj ” zostanie wyświetlone pytanie, czy zainstalować aktualizację. Potwierdzenie [OK] spowoduje wyłączenie urządzenia i instalację oprogramowania.	

KONFIGURACJA POŁĄCZEŃ

Usługi PC

Pozycja „1 Usługi PC” umożliwia konfigurację: komunikacji z komputerem, monitora transakcji, odczytu pamięci chronionej.



Nie można przypisać do danej funkcjonalności portu, który jest już zajęty (przypisany do innej funkcjonalności).

Aby wybrać funkcje komunikacyjne, należy:

Wykonywana czynność	Wygląd wyświetlacza
<p>Klawiszem [C] wybrać pozycję „2 Konfiguracja” i zatwierdzić klawiszem [OK]. Następnie w ten sam sposób wybrać i zatwierdzić pozycję „2 Konfiguracja połączeń”, „1 Usługi PC”.</p>	<p>↓</p> <p>↓</p>

1

Po zatwierdzeniu pozycji „1 Usługi PC” zostanie wyświetlone podmenu.



2



Interfejs PC

Funkcja umożliwia wybór portu komunikacyjnego przeznaczonego do komunikacji z komputerem („USB”, „COM”, „BRAK” lub „TCP/IP”).

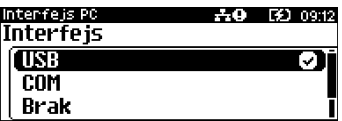
Ustawienia można dokonać w następujący sposób:

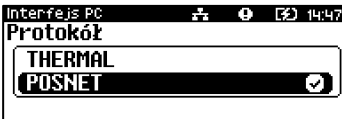
	Wykonywana czynność	Wygląd wyświetlacza
<p>1 Wybrać i zatwierdzić pozycję „1 Interfejs PC 1” lub „2 Interfejs PC 2”. Klawiszem [C] należy wybrać żądane ustawienie („USB”, „COM”, „Brak” lub „TCP/IP”), następnie zatwierdzić klawiszem [OK].</p>		
<p>2 W przypadku wybrania komunikacji po „TCP/IP” należy podać numer portu (od 1 do 65535), na którym będzie realizowana komunikacja. Za pomocą klawiszy [C] oraz [OK] należy ustawić migający kursor w polu, które ma być zmienione. Następnie, używając klawisza [C], ustawić wartość i zatwierdzić klawiszem [OK].</p>		
<p>3 Następnie należy wybrać stronę kodową. Wyboru można dokonać klawiszem [C] (dostępne są standardy: „WINDOWS 1250”, „MAZOWIA”, „LATIN 2”), i zatwierdzić klawiszem [OK].</p>		



Zatwierdzenie jakiegokolwiek zmiany ustawień w funkcji „Interfejs PC” powoduje restart drukarki.

Monitor

Funkcja umożliwia wybór portu komunikacyjnego, który drukarka będzie wykorzystywać do obsługi funkcji monitora transakcji („USB”, „COM”, „Brak” lub „TCP/IP”).

Ustawienia można dokonać w następujący sposób:

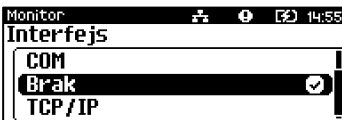
	Wykonywana czynność	Wygląd wyświetlacza
<p>1 Wybrać i zatwierdzić pozycję „3 Monitor”. Klawiszem [C] wybrać żądane ustawienie, następnie zatwierdzić klawiszem [OK]. Wybór „Brak” oznacza, że monitor transakcji nie będzie ustawiony na żadnym porcie.</p>		

Wykonywana czynność

Wygląd wyświetlacza

2

W przypadku wybrania „TCP/IP”, dodatkowo należy wybrać numer portu (od 1 do 65535), na którym będzie pracowała usługa. Za pomocą klawiszy [C] oraz [OK] należy ustawić migający kursor w polu, które ma być zmienione. Następnie, używając klawisza [C], ustawić wartość i zatwierdzić klawiszem [OK].



Odczyt pamięci chronionej

Funkcja umożliwi ustawienie numeru portu UDP do odczytu pamięci chronionej przez protokół FSP.

Aby dokonać ustawienia, należy:

Wykonywana czynność

Wygląd wyświetlacza

Wybrać i zatwierdzić pozycję „4 Odczyt pam. chron.". Za pomocą klawiszy [C] oraz [OK] należy ustawić migający kursor w polu, które ma być zmienione. Następnie, używając klawisza [C], ustawić wartość i zatwierdzić klawiszem [OK].











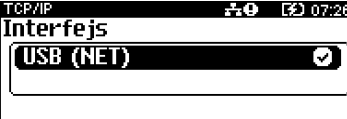

TCP/IP





Funkcja umożliwia konfigurację parametrów TCP/IP, takich jak: interfejs, adres IP, maska podsieci, brama, preferowany DNS, alternatywny DNS oraz DHCP.

Za pomocą klawisza **[C]** można wybierać parametry do zmiany. Nie ma konieczności wykonania zmian wszystkich parametrów. Dla każdej pozycji, w drugiej linii wyświetlane jest aktualne ustawienie.

Aby ustawić parametry, należy:

	Wykonywana czynność	Wygląd wyświetlacza
<p>1 Klawiszem [C] wybrać pozycję „2 Konfiguracja” i zatwierdzić klawiszem [OK]. Następnie w ten sam sposób wybrać i zatwierdzić pozycję „2 Konfiguracja połączeń”, „2 TCP/IP”.</p>		
<p>2 Po zatwierdzeniu pozycji „2 TCP/IP” zostanie wyświetlona pozycja umożliwiająca wyświetlenie interfejsu do komunikacji. Wyboru należy dokonać klawiszem [OK].</p>		
<p>2a Klawiszem [C] należy wybrać żądane ustawienie („USB (NET)”) następnie zatwierdzić klawiszem [OK].</p>		
<p>3 Pozycję „Adres IP” należy wybrać klawiszem [C]. W celu wpisania/zmiany, należy zatwierdzić klawiszem [OK].</p>		

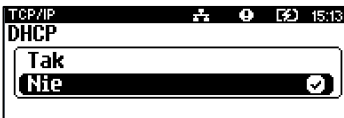
Wykonywana czynność	Wygląd wyświetlacza
<p>3a Za pomocą klawiszy [C] oraz [OK] należy ustawić migający kursor w polu, które ma być zmienione. Następnie, używając klawisza [C], ustawić wartość i zatwierdzić klawiszem [OK].</p>	 <p>TCP/IP 15:11 Adres IP 010.010.010.010</p>
<p>4 Pozycję „Maska podsieci” należy wybrać klawiszem [C]. W celu wpisania/zmiany, należy zatwierdzić klawiszem [OK].</p>	 <p>TCP/IP 15:11 Adres IP Maska podsieci 255.255.255.0 Brama</p>
<p>4a Za pomocą klawiszy [C] oraz [OK] należy ustawić migający kursor w polu, które ma być zmienione. Następnie, używając klawisza [C], ustawić wartość i zatwierdzić klawiszem [OK].</p>	 <p>TCP/IP 15:11 Maska podsieci 255.255.255.000</p>
<p>5 Pozycję „Brama” należy wybrać klawiszem [C]. W celu wpisania/zmiany, należy zatwierdzić klawiszem [OK].</p>	 <p>TCP/IP 15:12 Maska podsieci Brama 10.10.10.1 Preferowany DNS</p>
<p>5a Za pomocą klawiszy [C] oraz [OK] należy ustawić migający kursor w polu, które ma być zmienione. Następnie, używając klawisza [C], ustawić wartość i zatwierdzić klawiszem [OK].</p>	 <p>TCP/IP 15:12 Brama 010.010.010.001</p>
<p>6 Pozycję „Preferowany DNS” należy wybrać klawiszem [C]. W celu wpisania/zmiany, należy zatwierdzić klawiszem [OK].</p>	 <p>TCP/IP 15:12 Brama Preferowany DNS 8.8.8.8 Alternatywny DNS</p>
<p>6a Za pomocą klawiszy [C] oraz [OK] należy ustawić migający kursor w polu, które ma być zmienione. Następnie, używając klawisza [C], ustawić wartość i zatwierdzić klawiszem [OK].</p>	 <p>TCP/IP 15:12 Preferowany DNS 008.008.008.008</p>

Wykonywana czynność	Wygląd wyświetlacza
7 Pozycję „Alternatywny DNS” należy wybrać klawiszem [C]. W celu wpisania/zmiany, należy zatwierdzić klawiszem [OK].	
7a Za pomocą klawiszy [C] oraz [OK] należy ustawić migający kursor w polu, które ma być zmienione. Następnie, używając klawisza [C], ustawić wartość i zatwierdzić klawiszem [OK].	
8 Pozycję „DHCP” należy wybrać klawiszem [C]. W celu wpisania/zmiany, należy zatwierdzić klawiszem [OK].	
8a Klawiszem [C], należy wybrać żądane ustawienie („Tak” lub „Nie”), następnie zatwierdzić klawiszem [OK].	
9 W celu zapisania wykonanych ustawień, należy wybrać klawiszem [C] pozycję „Zapisz” i zatwierdzić klawiszem [OK].	





Jeśli pozycja „Zapisz” nie zostanie zatwierdzona, wykonane ustawienia nie zostaną zapisane.

Porty komunikacyjne

Funkcja umożliwia ustawienie parametrów portów komunikacyjnych – Sterownik USB, COM i Karta sieciowa USB.

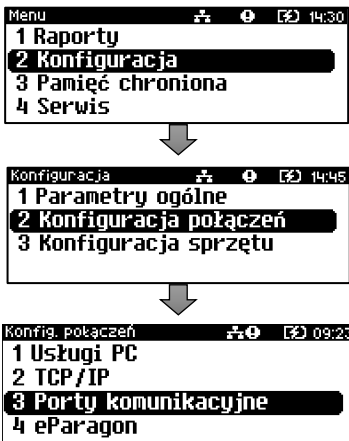
Aby ustawić parametry, należy:

Wykonywana czynność	Wygląd wyświetlacza
<p>1</p> <p>Klawiszem [C] wybrać pozycję „2 Konfiguracja” i zatwierdzić klawiszem [OK]. Następnie w ten sam sposób wybrać i zatwierdzić pozycje „2 Konfiguracja połączeń”, „3 Porty komunikacyjne”.</p>	 <p>The first screenshot shows the 'Menu' screen with '2 Konfiguracja' selected. The second screenshot shows the 'Konfiguracja' screen with '3 Konfiguracja połączeń' selected. The third screenshot shows the 'Konfig. połączeń' screen with '3 Porty komunikacyjne' selected.</p>
<p>2</p> <p>Po zatwierdzeniu pozycji „3 Porty komunikacyjne”, zostanie wyświetlone podmenu.</p>	 <p>The screenshot shows the 'Konfiguracja portów' screen with '1 Sterownik USB' selected.</p>

Sterowniki USB

Pozycja umożliwia wybór sterowników, z jakich ma korzystać urządzenie.

Wykonywana czynność	Wygląd wyświetlacza
<p>Wybrać i zatwierdzić pozycję „1 Sterownik USB”. Za pomocą klawisza [C] należy wybrać odpowiednie ustawienie i zatwierdzić klawiszem [OK].</p>	 <p>The screenshot shows the 'Konfig. portów' screen with the 'Sterownik USB' sub-menu open and 'Auto' selected.</p>



COM

Dla portu COM można ustawić prędkość, bit stop, parzystość, sterowanie przepływem. Parametr bit danych jest ustawiony na stałe jako wartość 8.

Domyślne ustawienia:

- Prędkość – 115200,
- Bit stop – 1,
- Parzystość – Brak,
- Sterowanie przepływem – XON/XOFF.

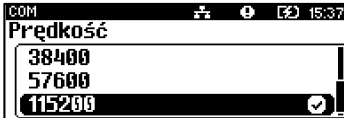
Aby zmienić parametry, należy:

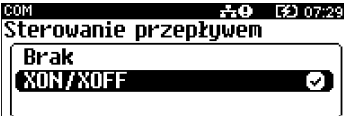
	Wykonywana czynność	Wygląd wyświetlacza
1	Wybrać i zatwierdzić pozycję „2 COM”. Klawiszem [C] należy wybrać prędkość (możliwe ustawienia: „1200”, „2400”, „4800”, „9600”, „19200”, „38400”, „57600”, „115200”), następnie zatwierdzić klawiszem [OK].	
2	Po zatwierdzeniu prędkości, należy określić „Bit stop”. Klawiszem [C] należy wybrać żądane ustawienie („1” lub „2”), następnie zatwierdzić klawiszem [OK].	
3	W następnej kolejności należy określić „Parzystość”. Klawiszem [C] należy wybrać żądane ustawienie („Brak”, „Parzyste” lub „Nieparzyste”), następnie zatwierdzić klawiszem [OK].	
4	Kolejnym krokiem jest ustawienie pozycji „Sterowanie przepływem”. Klawiszem [C] należy wybrać żądane ustawienie („Brak” lub „XON/XOFF”), następnie zatwierdzić klawiszem [OK].	

Karta sieciowa USB

Pozycja umożliwia podanie pięciu pierwszych znaków adresu MAC.

Aby zmienić parametry, należy:

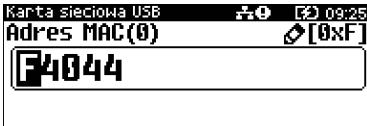
Wykonywana czynność	Wygląd wyświetlacza
Wybrać i zatwierdzić pozycję „3 Karta sieciowa USB”. Za pomocą klawiszy [C] i [OK] należy ustawić migający kursor w polu, które ma być zmienione. Następnie, używając klawisza [C], ustawić wartość i zatwierdzić klawiszem [OK].	

eParagon

Funkcja umożliwia ustawienie statusu, zmianę adresu domyślnego serwera e-Paragon, wykonanie testu połączenia z serwerem oraz usunięcie zawartości bufora e-paragonów.

Aby ustawić parametry, należy:

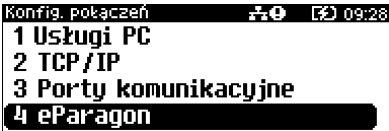
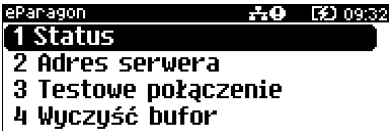
Wykonywana czynność	Wygląd wyświetlacza
<p>1 Klawiszem [C] wybrać pozycję „2 Konfiguracja” i zatwierdzić klawiszem [OK]. Następnie w ten sam sposób wybrać i zatwierdzić pozycję „2 Konfiguracja połączeń”, „4 eParagon.”.</p>	
<p>2 Po zatwierdzeniu pozycji „6 eParagon”, zostanie wyświetlone podmenu.</p>	

Status

Pozycja umożliwia ustawienie stanu usługi jako aktywna bądź nieaktywna.

Wykonywana czynność	Wygląd wyświetlacza
Wybrać i zatwierdzić pozycję „1 Status”. Za pomocą klawisza [C] należy wybrać odpowiednie ustawienie i zatwierdzić klawiszem [OK].	

Adres serwera

Pozycja umożliwia skonfigurowanie adresu domyślnego serwera dla usługi e-Paragon.

Aby zmienić parametry, należy:

Wykonywana czynność	Wygląd wyświetlacza
1 Klawiszami [C] oraz [OK] należy ustawić kursor w odpowiednim polu, klawiszem [C] ustawić odpowiedni znak i potwierdzić klawiszem [OK]. Zatwierdzenie adresu następuje po wciśnięciu klawisza [OK].	

Test połączenia

Pozycja wywołuje test połączenia z domyślnym serwerem usługi e-Paragon. Funkcja jest aktywna, jeśli usługa eParagon ma ustawiony status 'Aktywny'. Test połączenia może być wykonany, jeśli jest skonfigurowany adres domyślnego serwera.

Aby wykonać test, należy:

Wykonywana czynność	Wygląd wyświetlacza
Wybrać i zatwierdzić pozycję „3 Testowe połączenie”.	

Usun bufor

Pozycja umożliwi usunięcie zawartości bufora e-paragonów.

Aby potwierdzić wykonanie operacji, należy:

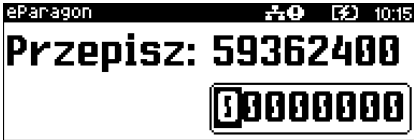
Wykonywana czynność	Wygląd wyświetlacza
Wybrać i zatwierdzić pozycję „4 Wyczyść bufor”. Za pomocą klawiszy [C] oraz [OK] należy ustawić migający kursor w polu, które ma być zmienione. Następnie, używając klawisza [C], ustawić wartość i zatwierdzić klawiszem [OK].	

KONFIGURACJA SPRZĘTU

Wyświetlacz

W drukarkach POSNET VERO wyświetlacz klienta pełni jednocześnie funkcję wyświetlacza operatora. Pozycja pozwala na ustawienie kontrastu, podświetlenia, jasności podświetlenia oraz czasu zaniku podświetlenia.

W celu wybrania odpowiedniego ustawienia, należy:

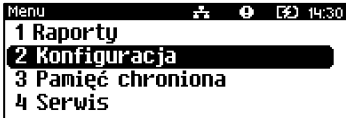
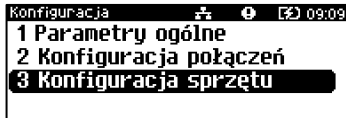
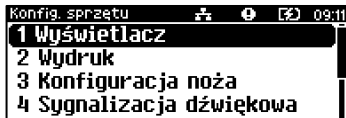
Wykonywana czynność	Wygląd wyświetlacza
Klawiszem [C] wybrać pozycję „2 Konfiguracja” i zatwierdzić klawiszem [OK]. Następnie w ten sam sposób wybrać i zatwierdzić pozycję „3 Konfiguracja sprzętu”, „1 Wyświetlacz”.	
1	
	

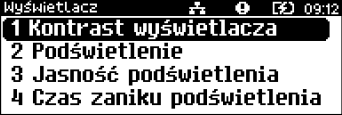
Wykonywana czynność	Wygląd wyświetlacza
<p>2 Po zatwierdzeniu pozycji „1 Wyświetlacz” zostanie wyświetlone podmenu.</p>	 <p>The screenshot shows a small LCD screen with a black background and white text. At the top, the word 'Wyświetlacz' is visible. Below it, there are four numbered menu items: '1 Kontrast wyświetlacza', '2 Podświetlenie', '3 Jasność podświetlenia', and '4 Czas zaniku podświetlenia'. The screen also shows some status icons and the time '09:12' in the top right corner.</p>

Ustawienie kontrastu

Funkcja pozwala określić kontrast wyświetlacza – dostępnych jest 16 poziomów kontrastu (od 1 do 16).

Aby ustawić parametr, należy:

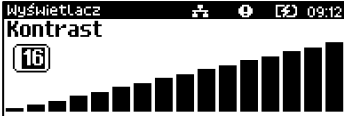
Wykonywana czynność	Wygląd wyświetlacza
Wybrać i zatwierdzić pozycję „1 Kontrast wyświetlacza”. Klawiszem [C] należy wybrać żądane ustawienie (efekt jest widoczny na wyświetlaczu), następnie zatwierdzić klawiszem [OK].	

Podświetlenie

Funkcja ta pozwala wybrać ustawienie, czy wyświetlacz ma być podświetlony zawsze, tylko przy podłączonym zasilaniu zewnętrznym, czy nigdy.



Jeżeli zasilanie zewnętrzne jest odłączone, a akumulator nie jest dostatecznie naładowany, podświetlenie, mimo ustawienia „Zawsze”, jest wyłączone.

Aby wybrać ustawienie, należy:

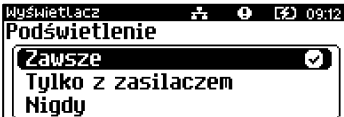
Wykonywana czynność	Wygląd wyświetlacza
Wybrać i zatwierdzić pozycję „2 Podświetlenie”. Klawiszem [C] należy wybrać żądane ustawienie („Zawsze”, „Tylko z zasilaczem”, „Nigdy”), następnie zatwierdzić klawiszem [OK].	

Jasność podświetlenia

Funkcja pozwala zdefiniować intensywność podświetlenia – dostępnych jest 16 poziomów jasności (od 1 do 16).



W celu ograniczenia poboru energii w przypadku pracy tylko z akumulatora, zaleca się zmniejszenie podświetlenia wyświetlacza.

Aby ustawić parametr, należy:

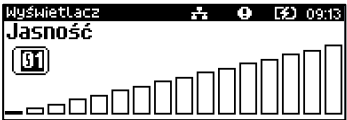
Wykonywana czynność	Wygląd wyświetlacza
Wybrać i zatwierdzić pozycję „ 3 Jasność podświetlenia ”. Klawiszem [C] należy wybrać żądane ustawienie (efekt jest widoczny na wyświetlaczu), następnie zatwierdzić klawiszem [OK] .	

Czas zaniku podświetlenia

Funkcja ta pozwala określić po jakim czasie bezczynności podświetlenie zostanie automatycznie wygaszone. Służy ona oszczędzeniu energii i jest przydatna szczególnie przy pracy z akumulatora. Czas zaniku podświetlenia jest określony w sekundach i zawarty jest w przedziale od 0 do 999. Ustawienie 0 oznacza, że podświetlenie nie będzie automatycznie wyłączane (funkcja jest nieaktywna).

Wykonywana czynność	Wygląd wyświetlacza
Za pomocą klawiszy [C] i [OK] należy ustawić migający kursor na pozycji, która ma być zmieniona. Następnie, używając klawisza [C] , ustawić wartość i zatwierdzić klawiszem [OK] .	

Wydruk

Pozycja pozwala na wykonanie ustawień:

- jakości wydruku,
- oszczędności papieru,
- włączania/wyłączania trybu ekonomicznego,
- wydruku/ braku wydruku:
 - raportu dobowego,
 - niefiskalnych,
 - wydruków specjalnych,
 - kodu podpisu cyfrowego.

Aby ustawić parametr, należy:

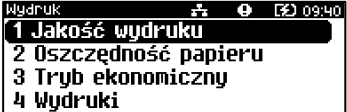
	Wykonywana czynność	Wygląd wyświetlacza
<p>1</p> <p>Klawiszem [C] wybrać pozycję „2 Konfiguracja” i zatwierdzić klawiszem [OK]. Następnie w ten sam sposób wybrać i zatwierdzić pozycję „3 Konfiguracja sprzętu”, „2 Wydruk”.</p>		
<p>2</p> <p>Po zatwierdzeniu pozycji „2 Wydruk”, zostanie wyświetlone podmenu.</p>		

Jakość wydruku

Funkcja umożliwia dostosowanie parametrów pracy mechanizmu drukującego do poziomu czułości zastosowanego papieru termicznego. 1 – najwyższa czułość papieru, 4 – najniższa czułość. Zmiana ustawień jakości wydruku to zmiana stopnia zaczernienia wydruku.

Aby ustawić parametr, należy:

Wykonywana czynność	Wygląd wyświetlacza
Wybrać i zatwierdzić pozycję „1 Jakość wydruku”. Klawiszem [C] należy wybrać żądane ustawienie, następnie zatwierdzić klawiszem [OK].	

Oszczędność papieru

Przy włączonej oszczędności papieru automatycznie drukowana jest część nagłówka następnego dokumentu, co zmniejsza odstęp między wydrukami. Pozwala to zagospodarować miejsce między mechanizmem drukującym a ząbkami do urywania papieru.

Aby ustawić ten parametr, należy:

Wykonywana czynność	Wygląd wyświetlacza
Wybrać funkcję „2 Oszczędność papieru” (wybór pozycji jest identyczny, jak wybór menu „Wydruk”). Klawiszem [C] należy wybrać żądane ustawienie („Tak” lub „Nie”), następnie zatwierdzić klawiszem [OK].	

Tryb ekonomiczny

Uruchomienie trybu ekonomicznego pozwala lepiej dopasować pracę całego mechanizmu drukującego do zużycia energii.

Aby ustawić ten parametr, należy:

Wykonywana czynność	Wygląd wyświetlacza
Wybrać funkcję „3 Tryb ekonomiczny” (wybór pozycji jest identyczny, jak wybór menu „Wydruk”). Klawiszem [C] należy wybrać żądane ustawienie („Tak” lub „Nie”), następnie zatwierdzić klawiszem [OK].	

Wydruki

[Raporty dobowe](#)

Pozycja umożliwia wybór, czy raporty dobowe mają być drukowane na oryginale i zapisywane w pamięci chronionej, czy tylko zapisywane w pamięci chronionej.

Aby ustawić ten parametr, należy:

Wykonywana czynność

Wygląd wyświetlacza

Wybrać i zatwierdzić pozycję „**1 Raporty dobowe**”. Klawiszem [C] należy wybrać żądane ustawienie („**Wydruk**” lub „**Brak wydruku**”), następnie zatwierdzić klawiszem [OK].



[Wydruki niefiskalne](#)

Pozycja umożliwia wybór, czy wydruki niefiskalne mają być drukowane na oryginale i zapisywane w pamięci chronionej, czy tylko zapisywane w pamięci chronionej.

Aby ustawić ten parametr, należy:

Wykonywana czynność

Wygląd wyświetlacza

Wybrać i zatwierdzić pozycję „**2 Niefiskalne**”. Klawiszem [C] należy wybrać żądane ustawienie („**Wydruk**” lub „**Brak wydruku**”), następnie zatwierdzić klawiszem [OK].



[Wydruki specjalne](#)

Pozycja umożliwia wybór, czy wydruki specjalne mają być drukowane na oryginale i zapisywane w pamięci chronionej, czy tylko zapisywane w pamięci chronionej.

Aby ustawić ten parametr, należy:

Wykonywana czynność

Wygląd wyświetlacza

Wybrać i zatwierdzić pozycję „**3 Specjalne**”. Klawiszem [C] należy wybrać żądane ustawienie („**Wydruk**” lub „**Brak wydruku**”), następnie zatwierdzić klawiszem [OK].

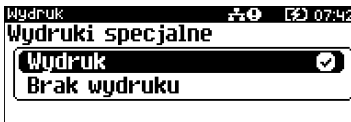

[Kod podpisu cyfrowego](#)

Funkcja umożliwia włączenie lub wyłączenie drukowania na dokumentach graficznego kodu podpisu cyfrowego.

Aby ustawić ten parametr, należy:

Wykonywana czynność

Wygląd wyświetlacza

Wybrać i zatwierdzić pozycję „**4 Kod podpisu cyfrowego**”. Klawiszem [C] należy wybrać żądane ustawienie („**Wydruk**” lub „**Brak wydruku**”), następnie zatwierdzić klawiszem [OK].



Konfiguracja noża

Funkcja ta pozwala zdefiniować czy po zakończeniu wydruku papier ma być wysuwany tak, aby po oderwaniu oryginału pozostała na nim wolna linia po logo fiskalnym (ustawienie **Standardowy**), czy nie – oryginał jest odrywany bezpośrednio po linii z logo fiskalnym (ustawienie **Obniżony**).

Aby wybrać odpowiednie ustawienie, należy:

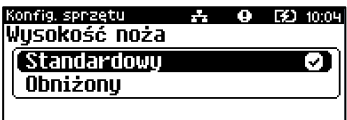
Wykonywana czynność	Wygląd wyświetlacza
<p>1</p> <p>Klawiszem [C] wybrać pozycję „2 Konfiguracja” i zatwierdzić klawiszem [OK]. Następnie w ten sam sposób wybrać i zatwierdzić pozycje „3 Konfiguracja sprzętu”, „3 Konfiguracja noża”.</p>	 <p>The first screenshot shows the main menu with '2 Konfiguracja' highlighted. The second screenshot shows the 'Konfiguracja' menu with '3 Konfiguracja sprzętu' highlighted. The third screenshot shows the 'Konfig. sprzętu' menu with '3 Konfiguracja noża' highlighted.</p>
<p>2</p> <p>Klawiszem [C] należy wybrać żądane ustawienie („Standardowy” lub „Obniżony”), następnie zatwierdzić klawiszem [OK].</p>	 <p>The screenshot shows the 'Konfig. sprzętu' menu with 'Wysokość noża' selected. The 'Standardowy' option is highlighted and has a checkmark next to it.</p>

Sygnalizacja dźwiękowa

Pozycja pozwala na skonfigurowanie dźwięków klawiszy oraz sposobu sygnalizacji braku zasilania zewnętrznego.

W celu wybrania odpowiedniego ustawienia, należy:

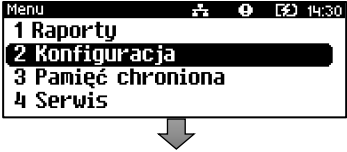
Wykonywana czynność	Wygląd wyświetlacza
<p>1</p> <p>Klawiszem [C] wybrać pozycję „2 Konfiguracja” i zatwierdzić klawiszem [OK]. Następnie w ten sam sposób wybrać i zatwierdzić pozycje „3 Konfiguracja sprzętu”, „4 Sygnalizacja dźwiękowa”.</p>	 <p>The screenshot shows the main menu with '2 Konfiguracja' highlighted.</p>

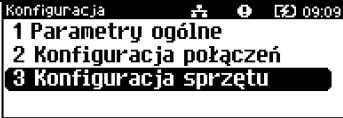
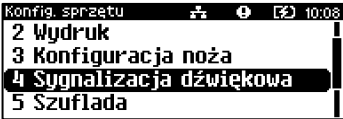
Wykonywana czynność	Wygląd wyświetlacza
	 <p>Konfiguracja 09:09</p> <ul style="list-style-type: none"> 1 Parametry ogólne 2 Konfiguracja połączeń 3 Konfiguracja sprzętu <p style="text-align: center;">↓</p>  <p>Konfig. sprzętu 10:08</p> <ul style="list-style-type: none"> 2 Wydruk 3 Konfiguracja noża 4 Sygnalizacja dźwiękowa 5 Szuflada

2 Po zatwierdzeniu pozycji „**4 Sygnalizacja dźwiękowa**”, zostanie wyświetlone podmenu.



Dźwięki klawiszy

Funkcja umożliwia włączenie lub wyłączenie dźwięków klawiszy („Tak” lub „Nie”).

Aby ustawić ten parametr należy:

Wykonywana czynność	Wygląd wyświetlacza
<p>Klawiszem [C] należy wybrać żądane ustawienie („Tak” lub „Nie”), następnie zatwierdzić klawiszem [OK].</p>	 <p>Konfig. sprzętu 10:09</p> <p>Dźwięki klawiszy</p> <ul style="list-style-type: none"> Tak <input checked="" type="checkbox"/> Nie <input type="checkbox"/>

Brak zasilania

Funkcja pozwala zdefiniować sposób sygnalizacji braku zasilania zewnętrznego – określić (w sekundach) interwał czasowy między sygnałami dźwiękowymi. Ustawienie „00” powoduje wyłączenie sygnalizacji braku zasilania.

Aby ustawić ten parametr, należy:

Wykonywana czynność	Wygląd wyświetlacza
<p>Za pomocą klawiszy [C] i [OK] ustawić migający kursor w polu, które ma być zmienione. Następnie, używając klawisza [C], ustawić wartość i zatwierdzić klawiszem [OK].</p>	 <p>Brak zasilania 10:09</p> <p>Interwał czasowy</p> <p style="text-align: right;">10</p>

Szuflada

Pozycja pozwala na ustawienie parametrów szuflady, włączenie/wyłączenie obsługi statusów: otwarcia szuflady i klucza.

Aby ustawić dane parametry, należy:

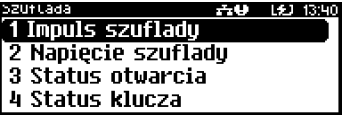
Wykonywana czynność	Wygląd wyświetlacza
<p>1</p> <p>Klawiszem [C] wybrać pozycję „2 Konfiguracja” i zatwierdzić klawiszem [OK]. Następnie w ten sam sposób wybrać i zatwierdzić pozycję „3 Konfiguracja sprzętu”, „5 Szuflada”.</p>	 <p>The first screenshot shows the main menu with '2 Konfiguracja' highlighted. The second screenshot shows the configuration menu with '3 Konfiguracja sprzętu' highlighted. The third screenshot shows the equipment configuration menu with '5 Szuflada' highlighted.</p>
<p>2</p> <p>Po zatwierdzeniu pozycji „5 Szuflada” zostanie wyświetlone podmenu.</p>	 <p>The screenshot shows the 'Szuflada' submenu with '1 Impuls szuflady' highlighted.</p>

Impuls szuflady

Funkcja umożliwia ustawienie długości impulsu sterującego otwieraniem szuflady – dostępnych jest 10 wartości (od 1 do 10). Czas trwania impulsu regulowany jest w zakresie od ok. 0,05 – 1s (czasy orientacyjne). Zwiększenie parametru powoduje wydłużenie czasu trwania impulsu. Dla szuflad produkcji Posnet zaleca się ustawienie wartości tego parametru na 5 (0,4s).

Aby ustawić ten parametr, należy:

Wykonywana czynność	Wygląd wyświetlacza
<p>Wybrać i zatwierdzić pozycję „1 Impuls szuflady”. Klawiszem [C] należy wybrać żądane ustawienie, następnie zatwierdzić klawiszem [OK].</p>	 <p>The screenshot shows the 'Impuls szuflady' screen with the value '5' displayed in a box.</p>

Napięcie szuflady

Funkcja umożliwia wybór napięcia sterującego podłączoną do kasy szufladą. Można wybrać 6V, 12V, 18V, 24V.

Aby ustawić ten parametr, należy:

Wykonywana czynność	Wygląd wyświetlacza
Wybrać i zatwierdzić pozycję „ 2 Napięcie szuflady ”. Klawiszem [C] należy wybrać żądane ustawienie, następnie zatwierdzić klawiszem [OK].	

Status otwarcia

Funkcja umożliwia włączenie lub wyłączenie obsługi odczytu statusu otwarcia szuflady.

Aby ustawić ten parametr, należy:

Wykonywana czynność	Wygląd wyświetlacza
Wybrać i zatwierdzić pozycję „ 3 Status otwarcia ”. Klawiszem [C] należy wybrać żądane ustawienie („Tak” lub „Nie”), następnie zatwierdzić klawiszem [OK].	

Status klucza

Funkcja umożliwia włączenie lub wyłączenie obsługi odczytu statusu zamknięcia szuflady.

Aby ustawić ten parametr, należy:

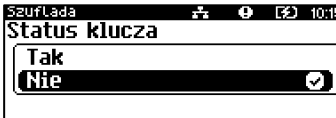
Wykonywana czynność	Wygląd wyświetlacza
Wybrać i zatwierdzić pozycję „ 4 Status klucza ”. Klawiszem [C] należy wybrać żądane ustawienie („Tak” lub „Nie”), następnie zatwierdzić klawiszem [OK].	

Zasilanie

Funkcja ta pozwala na określenie poziomów ostrzeżeń dotyczących stanu naładowania akumulatora (poziom ostrzegający, poziom krytyczny).

Wykonywana czynność	Wygląd wyświetlacza
<p>1</p> <p>Klawiszem [C] wybrać pozycję „2 Konfiguracja” i zatwierdzić klawiszem [OK]. Następnie w ten sam sposób wybrać i zatwierdzić pozycje „3 Konfiguracja sprzętu”, „6 Zasilanie”.</p>	

<p>2</p> <p>Po zatwierdzeniu pozycji „6 Zasilanie” zostanie wyświetlone podmenu.</p>	
---	--

Poziom ostrzegający

Funkcja pozwalająca zdefiniować przy jakim poziomie naładowania baterii wyświetlany będzie komunikat o słabej baterii.

Aby ustawić ten parametr należy:

Wykonywana czynność	Wygląd wyświetlacza
<p>Za pomocą klawiszy [C] i [OK] należy ustawić migający kursor w polu, które ma być zmienione. Następnie, używając klawisza [C], ustawić wartość i zatwierdzić klawiszem [OK].</p>	

Poziom krytyczny

Funkcja pozwalająca zdefiniować przy jakim poziomie naładowania baterii wyświetlany będzie komunikat o krytycznym stanie naładowania baterii.

Aby ustawić ten parametr, należy:

Wykonywana czynność

Wygląd wyświetlacza

Za pomocą klawiszy [C] i [OK] należy ustawić migający kursor w polu, które ma być zmienione. Następnie, używając klawisza [C], ustawić wartość i zatwierdzić klawiszem [OK].



Ustawienia fabryczne

Funkcja przywracająca domyślne poziomy ostrzeżeń stanu naładowania akumulatora.

Wykonywana czynność

Wygląd wyświetlacza

1

Wyświetlane jest pytanie „Ust. fabryczne?”. Naciśnięcie klawisza [C] powoduje rezygnację z wykonania operacji i powrót do menu „Zasilanie”.



2

Po zatwierdzeniu klawiszem [OK], przywracane są domyślne poziomy ostrzeżeń stanu naładowania akumulatora.

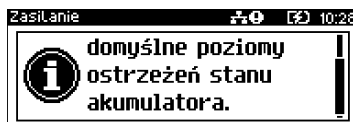
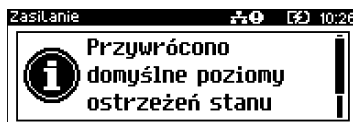

Identyfikatory

Funkcja umożliwia przywrócenie ustawień fabrycznych nazwy, wersji i numeru unikatowego urządzenia, odsyłanych po protokole komunikacyjnym.

Wykonywana czynność

Wygląd wyświetlacza

1

Wyświetlane jest pytanie, czy przywrócić ustawienia. Naciśnięcie klawisza [C] powoduje rezygnację z wykonania operacji i powrót do menu „Konfiguracja sprzętu”.

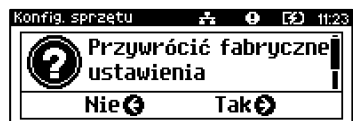

Wykonywana czynność

Wygląd wyświetlacza

2

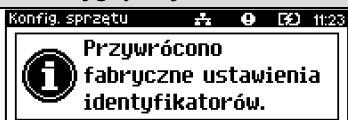

Po zatwierdzeniu klawiszem **[OK]**, przywracane są fabryczne ustawienia identyfikatorów drukarki i wyświetlany jest komunikat potwierdzający.



PAMIĘĆ CHRONIONA

OSTATNIE DOKUMENTY

Funkcja umożliwia wydruk danych dokumentów z wykonanych po ostatnim raporcie dobowym. Można wydrukować dane od 1 do 9 dokumentów.

Wykonywana czynność	Wygląd wyświetlacza
<p>1</p> <p>Klawiszem [C] wybrać pozycję „3 Pamięć chroniona” i zatwierdzić klawiszem [OK]. Następnie w ten sam sposób wybrać i zatwierdzić pozycję „1 Ostatnie dokumenty”.</p>	
<p>2</p> <p>Klawiszem [C] należy wybrać liczbę dokumentów (od 1 do 9), następnie zatwierdzić klawiszem [OK]. Po zatwierdzeniu urządzenie wydrukuje zadeklarowaną liczbę dokumentów.</p>	

ZAWARTOŚĆ PAMIĘCI

Funkcja służy do wydruku danych z dokumentów zapisanych w pamięci chronionej.

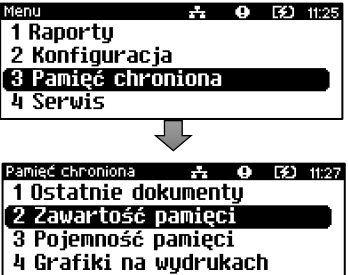
Wykonywana czynność	Wygląd wyświetlacza
<p>1</p> <p>Klawiszem [C] wybrać pozycję „3 Pamięć chroniona” i zatwierdzić klawiszem [OK]. Następnie w ten sam sposób wybrać i zatwierdzić pozycję „2 Zawartość pamięci”.</p>	

Wykonywana czynność

Wygląd wyświetlacza

2

W pierwszej kolejności należy ustalić okres, z jakiego mają być wydrukowane dane. W tym celu należy podać jego datę początkową i datę końcową. W obu przypadkach klawiszami [C] i [OK] należy ustawić migający kursor w polu, które ma być zmienione. Następnie, używając klawisza [C], ustawić wartość i zatwierdzić klawiszem [OK].



3

Po określeniu zakresu należy wybrać rodzaj wydruków. Klawiszem [C] należy wybrać odpowiedni rodzaj („Paragony”, „Faktury”, „Wydruki niefiskalne”, „Raporty dobowe”, „Wszystkie”) i zatwierdzić klawiszem [OK].



3a

Dla opcji „Paragony”, „Faktury” i „Wydruki niefiskalne” należy podać zakres numerów do wydruku.

„Paragony” – zakres numerów fiskalnych, „Faktury” – zakres niefiskalnych numerów ze stopki.

„Wydruki niefiskalne” – zakres numerów niefiskalnych. Należy podać numer początkowy i numer końcowy zakresu wydruków.

W obu przypadkach klawiszami [C] i [OK] należy ustawić migający kursor w polu, które ma być zmienione. Następnie, używając klawisza [C] ustawić wartość i zatwierdzić klawiszem [OK].



POJEMNOŚĆ PAMIĘCI

Funkcja wyświetla informację o ilości wolnego miejsca w pamięci chronionej.

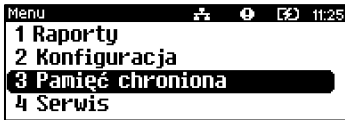
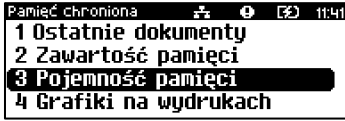
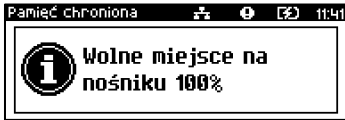
	Wykonywana czynność	Wygląd wyświetlacza
1	Klawiszem [C] wybrać pozycję „3 Pamięć chroniona” i zatwierdzić klawiszem [OK]. Następnie w ten sam sposób wybrać i zatwierdzić pozycję „3 Pojemność pamięci”.	 
2	Po zatwierdzeniu pozycji „3 Pojemność pamięci”, zostanie wyświetlony komunikat. Komunikat można wyłączyć klawiszami [C] lub [OK].	

GRAFIKI NA WYDRUKACH

Funkcja umożliwia wybór, czy na wydrukach z pamięci chronionej, grafika ma występować w takiej postaci, jak na oryginale (jeśli była na nim drukowana) czy w postaci samego oznaczenia

	Wykonywana czynność	Wygląd wyświetlacza
1	Klawiszem [C] wybrać pozycję „3 Pamięć chroniona” i zatwierdzić klawiszem [OK]. Następnie, w ten sam sposób wybrać i zatwierdzić pozycję „4 Grafiki na wydrukach”.	 

Wykonywana czynność

Wygląd wyświetlacza

2

Klawiszem **[C]** należy wybrać żądane ustawienie („**Tak**” lub „**Nie**”), następnie zatwierdzić klawiszem **[OK]**.

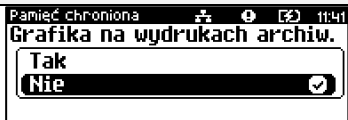

INFORMACJE DODATKOWE

FORMATKI WYDRUKÓW NIEFISKALNYCH

Formaty wydruków niefiskalnych są zawarte w specyfikacjach protokołu **dla Programistów** (dostępne na www.posnet.com).

O wydrukach dostępnych dla użytkownika decydują możliwości zewnętrznego programu sterującego drukarką.

OBLICZENIA

Obliczenia wykonywane przez drukarkę podczas transakcji opisano w „Instrukcji dla Programistów” (instrukcja dostępna na www.posnet.com).

PROTOKÓŁ KOMUNIKACYJNY

Dokładny opis protokołów komunikacyjnych drukarki POSNET VERO (POSNET i THERMAL) zawierają „Instrukcje dla Programistów” (dostępne na www.posnet.com).

W przypadku jeśli program sterujący (sprzedaży) prześle do drukarki nieprawidłową komendę może zostać odesłany błąd (np. trend) z kodem błędu (np. 2005).

Sposób usunięcia:

Należy skontaktować się z dostawcą lub producentem oprogramowania sprzedażowego.

OPIS SYTUACJI AWARYJNYCH

BŁĘDY ZWIĄZANE Z WYDRUKIEM

Kody błędów związanych z wydrukiem są sumowane. Oznacza to, że np. jednoczesne uszkodzenie silnika i termistora mechanizmu będzie miało kod [30]. Nie wszystkie błędy z tej kategorii wyświetlane są wraz z kodem błędu jeśli występują samodzielnie. Kolumna * odpowiada na pytanie, czy wyświetlany jest kod błędu, jeśli błąd wystąpił samodzielnie.

Kod	Komunikat wysyłany na wyświetlacz drukarki	Powód	*
1	„Błąd mechanizmu drukarki”	Błąd transferu DMA do głowicy termicznej lub błąd funkcji dekodującej.	tak
2	„Otwarta pokrywa mechanizmu”	Otwarta pokrywa mechanizmu lub wyrwana wiązka czujników mechanizmu.	nie
4	„Brak papieru”	Brak papieru w mechanizmie lub wyrwana wiązka czujników mechanizmu.	nie
10	„Błąd mechanizmu drukarki”	Uszkodzony silnik mechanizmu oryginału lub wyrwana taśma mechanizmu.	tak
20	„Błąd mechanizmu drukarki”	Uszkodzony termistor mechanizmu lub wyrwana taśma mechanizmu.	tak
4040	"Błąd obcinacza"	Uszkodzenie lub błąd obcinacza.	tak
10000	„Zanik zasilania”	Wydruk wstrzymany po powerfail.	tak

Kod	Komunikat wysyłany na wyświetlacz drukarki	Powód	*
20000	„Za wysoka temperatura mechanizmu”	Wydruk wstrzymany ze względu na przekroczenie temperatury linijki termicznej mechanizmu.	tak
40000	„Błąd zasilania. Podłącz ładowarkę”	Wydruk wstrzymany ze względu na zbyt niskie napięcie zasilania mechanizmów (nie startuje przetwornica, błąd SLIN).	tak
100000	„Zanik zasilania”	Zakaz drukowania z powodu wystąpienia zaniku zasilania	tak
800000	„Za wysoka temperatura mechanizmu”	Wydruk wstrzymany ze względu na przekroczenie temperatury silnika mechanizmu.	tak

BŁĘDY APLIKACJI ZWIĄZANE Z RTC

Numer	Opis błędu
460	Błąd zegara. Wezwij serwis! Błąd zegara w trybie fiskalnym
461	Błąd zegara. Zaprogramuj datę i czas. Błąd zegara w trybie нефiskalnym

BŁĘDY ZWIĄZANE ZE ZWORĄ SERWISOWĄ

Numer	Opis błędu	Sposób usunięcia
360	Nieusunięta zwora serwisowa. Wezwij serwis! Znalaziono zworę serwisową.	Wezwać serwis.
361	Brak zwory serwisowej. Wezwij serwis! Nie znaleziono zwory.	Wezwać serwis.

BŁĘDY ZWIĄZANE Z OBSŁUGĄ PAMIĘCI FISKALNEJ

Mnemonik	Komunikat wysyłany na wyświetlacz drukarki
FmErr_write	"Błąd zapisu (7407)"

BŁĘDY FATALNE PAMIĘCI FISKALNEJ

Numer	Opis błędu	Sposób usunięcia
2068	Nieprawidłowa suma kontrolna programu.	Wezwać serwis.
1000	Błąd fatalny pamięci fiskalnej, wykonaj restart urządzenia.	Wezwać serwis.
1001	Błąd fatalny pamięci fiskalnej, wypięta pamięć fiskalna.	Wezwać serwis.
1002	Błąd fatalny pamięci fiskalnej, błąd zapisu.	Wezwać serwis.
1003	Błąd fatalny pamięci fiskalnej, błąd nieujęty w specyfikacji bios.	Wezwać serwis.
1004	Błąd fatalny pamięci fiskalnej, błędne sumy kontrolne.	Wezwać serwis.
1005	Niezainicjalizowana pamięć fiskalna.	Wezwać serwis.
1007	Błąd fatalny pamięci fiskalnej, błędny id rekordu.	Wezwać serwis.
1010	Błąd fatalny pamięci fiskalnej, numer unikatowy już zapisany.	Wezwać serwis.
1011	Błąd fatalny pamięci fiskalnej, brak numeru w trybie fiskalnym.	Wezwać serwis.
1012	Błąd fatalny pamięci fiskalnej, błąd zapisu numeru unikatowego.	Wezwać serwis.
1013	Błąd fatalny pamięci fiskalnej, przepelnienie numerów unikatowych.	Wezwać serwis.
1015	Błąd fatalny pamięci fiskalnej, więcej niż jeden NIP.	Wezwać serwis.
1016	Błąd fatalny pamięci fiskalnej, drukarka w trybie do odczytu bez rekordu fiskalizacji.	Wezwać serwis.
1017	Błąd fatalny pamięci fiskalnej, przekroczono liczbę zerowań RAM.	Wezwać serwis.
1018	Błąd fatalny pamięci fiskalnej, przekroczono liczbę raportów dobowych.	Wezwać serwis.
1025	Błędny format numeru unikatowego.	Wezwać serwis.
1028	Rekord w pamięci fiskalnej nie istnieje.	Wezwać serwis.
1029	Rekord w pamięci fiskalnej z błędną datą.	Wezwać serwis.
1036	Błąd fatalny pamięci fiskalnej, niezgodność danych pamięci chronionej.	Wezwać serwis.

Numer	Opis błędu	Sposób usunięcia
1037	Niezgodność danych pamięci chronionej.	Wezwać serwis
1038	Błąd weryfikacji pamięci chronionej.	Wezwać serwis
1044	Błąd fatalny pamięci fiskalnej, nieudana fiskalizacja.	Wezwać serwis.
1045	Data i czas wcześniejsze od daty ostatniego zapisu do pamięci fiskalnej.	Jeśli zmieniano czas drukarki na wcześniejszy niż ostatni zapis do pamięci fiskalnej, należy odczekać z wykonaniem raportu aż data i czas będą późniejsze niż data ostatniego zapisu. W przeciwnym wypadku wezwać serwis.
1050	Przekroczona liczba zapisów trybów pracy.	Wezwać serwis.
1051	Obszar konfiguracji trybów pracy jest pusty.	Wezwać serwis.
1052	Błąd odczytu trybu pracy.	Wezwać serwis.
1053	Błąd fatalny pamięci fiskalnej, błąd odczytu.	Wezwać serwis.
1054	Brak numeru fabrycznego!	Wezwać serwis.
1056	Nieprawidłowy format numeru fabrycznego.	Wezwać serwis.
1057	Dane niekompletne.	Wezwać serwis.
1058	Błąd pamięci fiskalnej. Zapelniono rejestr zerowań RAM.	Wezwać serwis.
1074	Wykryto podmianę pamięci fiskalnej.	Wezwać serwis.
1075	Wykryto zmiany w pamięci fiskalnej.	Wezwać serwis.

BŁĘDY ZWIĄZANE Z PAMIĘCIĄ CHRONIONĄ

Numer	Opis błędu	Sposób usunięcia
1038	Błąd weryfikacji pamięci chronionej.	Wezwij serwis.
2904	Pamięć chroniona zapelniona.	Wezwij serwis w celu wymiany pamięci chronionej.
2906	Uszkodzony bufor pamięci chronionej	Wezwij serwis.
2908	Nośnik nieprawidłowy (podczas wymiany pamięci chronionej).	Upewnij się że odpowiedni nośnik dla danej operacji

Numer	Opis błędu	Sposób usunięcia
		jest włożony i powtórz operację.
2909	Nie udało się zainicjalizować nośnika (podczas wymiany pamięci chronionej).	Upewnij się że odpowiedni nośnik pamięci chronionej jest włożony i powtórz operację.
2910	Nośnik niesformatowany (podczas wymiany pamięci chronionej).	Upewnij się że odpowiedni nośnik pamięci chronionej jest włożony i powtórz operację.
2912	Nośnik uszkodzony. Nośnik niepusty.	Wezwij serwis.

HOMOLOGACJE I CERTYFIKATY

Wszelkie niezbędne certyfikaty i homologacje dostępne są do pobrania ze strony internetowej www.posnet.com.

Serwis kasy:



POSNET

Wsparcie Techniczne 

 801 800 111

 wsparcie@posnet.com

Uwaga!

Instrukcja może ulec zmianie.

Najnowsza wersja dokumentu dostępna
na stronie internetowej www.posnet.com